



**FVC 2001-EK**



**FVC 2003-EK**

FVC 2001-EK  
FVC 2003-EK

---

English.....	1 – 9
Čeština .....	10 – 17
Slovenčina .....	18 – 25
Magyarul.....	26 – 33
Polski .....	34 – 41
Русский .....	42 – 49
Lietuvių.....	50 – 57

1

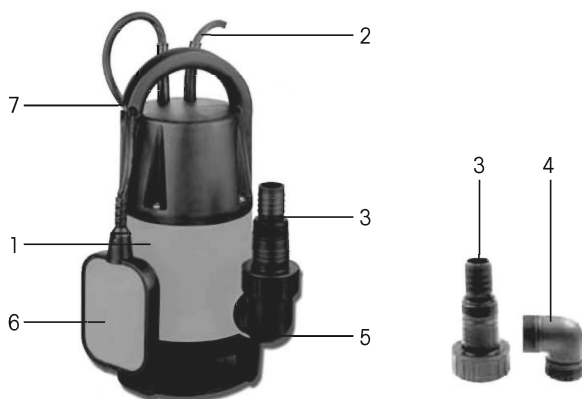

# Submersible Pump

## USER'S MANUAL

**Thank you for purchasing this submersible pump. Before you start using it, please, carefully read this user's manual and save it for possible future use.**

## CONTENTS

ILLUSTRATED ATTACHMENT.....	1
1. GENERAL SAFETY INSTRUCTIONS.....	3
Important safety notices	
Packaging	
User's manual	
2. MACHINE DESCRIPTION AND INCLUDED CONTENTS .....	3
3. PUTTING INTO OPERATION.....	4
4. OPERATING INSTRUCTIONS.....	5
Purpose of use	
Instructions for use	
Electrical safety	
5. MAINTENANCE AND STORAGE .....	6
6. TECHNICAL SPECIFICATIONS.....	7
7. WHAT TO DO "WHEN..." .....	7
8. DISPOSAL.....	8

---

# 1. GENERAL SAFETY REGULATIONS

## Important safety notices

- ✿ Carefully unpack the product and take care not to throw away any part of the packaging before you find all the parts of the product.
- ✿ Read all warnings and instructions. Not following warnings or instructions may lead to injury by electrical shock, a fire and/or serious injuries.

**⚠ ATTENTION:** Protect yourself against electrical shock!

## Packaging

The device is located in a package that prevents damage during transport. This package is a resource and so can be handed over for recycling.

## Operating instructions

Before you start working with the submersible pump, read the following safety instructions and user's manual. Learn about all parts and the correct use of the device. Keep the user's manual in a safe place where it can be easily retrieved for future use. If you hand over the device to somebody else, do so together with the user's manual. Following the instructions in the included user's manual is a prerequisite for safe use of the garden machine. The user's manual also contains operating, maintenance and repair instructions.

**The manufacturer takes no responsibility for accidents or damages resulting from not following the instructions in this manual.**

# 2. MACHINE DESCRIPTION AND INCLUDED CONTENTS

Carefully take the machine out of the packaging and check whether all the following parts are present:

## Machine description (see pic. 1)

- |   |   |
|---|---|
| 1 Pump body   | 5 Hose connection with the pump tube bend - assembled |
| 2 Power cord with electrical plug                         | 6 Switching float                                     |
| 3 Hose connection with option to connect to a 1 1/2" hose | 7 Height setting for the switching float              |
| 4 Pump tube bend  |   |

## Supplied contents

- ✿ Submersible pump
- ✿ Operating instructions
- ✿ Hose connection with pump tube bend

If there are parts missing or they are damaged, please contact the vendor from whom you bought the machine.

# 3. PUTTING INTO OPERATION

## Installation

Submersible pumps are installed as follows:

- ✿ in a permanent position with a rigid pipe.
- ✿ in a permanent position with a flexible pipe.
- ✿ You should never install the pump by hanging it on the outlet hose or power cord without additional support.
- ✿ The submersible pump must be hung on a holder, or it must be placed on the bottom of the tank.
- ✿ For the pump to function correctly the bottom part of the tank must be protected against any kind of dirt (applies to clean water pumps) and against any larger residue (for the size of dirty material see the technical specifications of the individual models).
- ✿ If the water level declines too much, any residue in the pumping pit will quickly dry out and prevent the pump from starting again. It is therefore essential to regularly inspect the submersible pump (by starting it).
- ✿ The float is set up in such a way that the pump may be started immediately.

After carefully reading these instructions you can prepare your pump for operation, however, keep the following points in mind:

- ✿ Check that the pump is standing on the bottom of the tank.
- ✿ Check that the outlet hose has been attached correctly.
- ✿ Check that the electrical connection is 230 V ~ 50 Hz.
- ✿ Check that the power socket is in good condition.
- ✿ Ensure that the moisture from the water can never get to the electrical power source.
- ✿ Prevent the pump from running empty.

Before putting the pump into operation, please check the following points:

- ✿ The switching float is installed in such a way that it is possible to reach the activation level or the shut off level with only a small amount of force. After checking this installation, place the pump into a tank with water and carefully lift the switching float by hand and then put it down again. During this activity watch that the pump has started and then turned itself off.
- ✿ Ensure that the distance between the switching float and the pawl holder is not too small. It is not possible to guarantee correct operation when the gap is too small.
- ✿ As soon as you set the switching float, check that it is not touching the underlay before the pump turns off.
- ✿ The activity position of the switching float can be set by adjusting the float in the holder of the pawl.

**⚠ ATTENTION:** Danger of running when empty.

**📖 Note:** The tank for the pump should have the minimum dimensions of 40 × 40 × 50 cm (height × width × depth), for the float to freely move with the switch.

## Connecting to the mains

Your new submersible pump is equipped with a power plug, preventing discharge, meeting strict norms. The pump is designed to be connected to a safety power socket 230 V ~ 50 Hz. Check that it is in perfect condition. Insert the plug into the socket and the pump is ready for use.

**⚠ ATTENTION: If the power cord or power plug are in any way damaged by an external action, do not repair the power cord and contact an authorised service centre!**

**⚠ ATTENTION:** This repair should only be performed by an authorised service centre.

## 4. OPERATING INSTRUCTIONS

### Purpose of use

- ✿ This pump may be used anywhere, where you wish to transfer water from one location to another, e.g. at home, agriculture, gardening, plumbing and for many other applications.
- ✿ This product is designed for private household use.
- ✿ It is not suitable for professional use.
- ✿ The submersible pump is suitable for work with water in a water distribution system and for chlorinated pool water.
- ✿ It is not suitable for work with waste water in sewage systems, salt water, aggressive or easily combustible substances, for work in food processing or as a pump for water jets on garden ponds.
- ✿ It is not designed for pumping drinking water!

### Instructions for use

**⚠ ATTENTION:** Before setting up the machine or carrying out maintenance on the machine, or if the electric power cable has become jammed or is damaged, always disconnect it from the electric power socket!

 Before using the submersible pump, please first carefully read all the safety instructions and instructions for use for the pump. Only after reading these instructions will you be able to safely and reliably use all the functions of the pump. You must conform to all local regulations in force in your country. These regulations are effective together with the particulars specified in these instructions.

**⚠ ATTENTION: If you will be using the pump near pools or garden ponds, or in their protective zone, the electrical grid must be equipped with a circuit breaker. The pump must not be used, if there are people in the pool or garden pond! Also do not use it if there are fish or other living creatures in the pool or garden pond. Contact an expert company for installation.**

- ✿ The submersible pump is designed to pump water at a maximum temperature of 35 °C.
- ✿ The pump must not be used for other liquids, particularly motor oils, cleaning agents and other chemical products!

### Electrical safety

- ✿ The pump can be connected to any power plug installed according to given norms.
- ✿ The plug must be powered at 230 V ~ 50 Hz.

**⚠ ATTENTION - Important for the protection of your personal safety.** Before first starting your new submersible pump have a professional check the following items:

- Grounding
- Neutral conductor
- The current circuit breaker must conform to energy safety norms and must function perfectly.
- The electrical connection must be protected against moisture.
- If there exists a danger of the electrical connection being flooded, it must be moved higher.
- Under all circumstances prevent the circulation of aggressive liquids and coarse materials.
- The submersible pump must be protected against frost.
- The pump must be protected against running empty.
- Prevent children from accessing parts of the pump by appropriate measures.

## 5. MAINTENANCE AND STORAGE

This submersible pump is approved as a maintenance-free, high quality product undergoing several final inspections. We recommend you perform regular inspections and maintenance, which will ensure a long lifetime and continuous performance.

**⚠ ATTENTION:** Disconnect the power source before performing any maintenance.

### Maintenance

- ✿ If the pump is regularly moved during operation, it should be rinsed out with water after each use with clean water.
- ✿ If the pump is permanently installed, the working order of the switching float should be checked every 3 months.
- ✿ Any fibrous deposits that could deposit themselves inside the pump, should be removed using a current of water.
- ✿ Mud should be cleaned from the floor of the pumping pit every 3 months.
- ✿ Remove deposits on the float using clean water.

### Cleaning the pump impeller

If an excessive amount of debris accumulates in the body of the pump, flush the pump out with clean water.

## 6. TECHNICAL SPECIFICATIONS

	<b>FVC 2001-EK</b>	<b>FVC 2003-EK</b>
Voltage/Frequency	230 V ~ 50 HZ	230 V ~ 50 HZ
Power input	250 W	400 W
Maximum transferred amount	5000 l/h	7500 l/h
Maximum delivery	6 m	5 m
Maximum submersible depth	5 m	5 m
Maximum temperature of the media	35 °C	35 °C
Maximum value of solid particles in the media	Dia. 5 mm	Dia. 35 mm
Height of the switching point: On	Approx. 50 cm	Approx. 50 cm
Height of the switching point: Turned off	Approx. 5 cm	Approx. 5 cm

## 7. WHAT TO DO "WHEN..."

<b>When...</b>	<b>Causes</b>	<b>Repairs</b>
The pump does not start	<ul style="list-style-type: none"> <li>- No power supply</li> <li>- The float does not switch</li> </ul>	<ul style="list-style-type: none"> <li>- Check the power supply</li> <li>- Move the float to a higher position</li> </ul>
Not flowing	<ul style="list-style-type: none"> <li>- The suction sieve is clogged</li> <li>- The pressure hose is bent</li> </ul>	<ul style="list-style-type: none"> <li>- Flush out the suction sieve with a current of water</li> <li>- Straighten the hose</li> </ul>
The pump does not turn off	<ul style="list-style-type: none"> <li>- The float cannot fall lower</li> </ul>	<ul style="list-style-type: none"> <li>- Place the pump correctly on the floor of the tank</li> </ul>
Insufficient flow	<ul style="list-style-type: none"> <li>- The suction sieve is clogged</li> <li>- Lowered pump capacity due to dirty and silted water</li> </ul>	<ul style="list-style-type: none"> <li>- Clean the suction sieve</li> <li>- Clean the pump and flush the hose with clean water</li> </ul>
The pump turns off after a short time	<ul style="list-style-type: none"> <li>- The temperature fuse stops the pump due to dirty water</li> <li>- The water is too hot. The temperature fuse stops the pump</li> </ul>	<ul style="list-style-type: none"> <li>- Disconnect the power plug. Clean the pump and the pumping pit</li> <li>- Check that the maximum water temperature of 35 °C is not exceeded</li> </ul>

 **Note:** Not covered by warranty:

- ✿ Damage to the rotating mechanical gasket caused by running the pump empty, or by foreign objects in the water
- ✿ Blocking of the running wheel by foreign objects
- ✿ Damage during transport
- ✿ Damage caused by unprofessional alterations by persons



## 8. DISPOSAL

### INSTRUCTIONS AND INFORMATION REGARDING THE DISPOSAL OF USED PACKAGING MATERIALS

Dispose of packaging material at a public waste disposal site.

### DISPOSAL OF USED ELECTRICAL AND ELECTRONIC APPLIANCES



The meaning of the symbol on the product, its accessory or packaging indicates that this product shall not be treated as household waste. Please, dispose of this product at your applicable collection point for the recycling of electrical & electronic equipment waste. Alternatively in some states of the European Union or other European states you may return your products to your local retailer when buying an equivalent new product. The correct disposal of this product will help save valuable natural resources and help in preventing the potential negative impact on the environment and human health, which could be caused as a result of improper liquidation of waste. Please ask your local authorities or the nearest waste collection centre for further details. The improper disposal of this type of waste may fall subject to national regulations for fines.

#### For business entities in the European Union

If you wish to dispose of an electrical or electronic device, request the necessary information from your seller or supplier.

#### Disposal in other countries outside the European Union

If you wish to dispose of this product, request the necessary information about the correct disposal method from local government departments or from your seller.



This product meets all the basic EU regulation requirements that relate to it.

Changes to the text, design and technical specifications may occur without prior notice and we reserve the right to make these changes.



# Ponorné čerpadlo

## NÁVOD K OBSLUZE

**Děkujeme Vám, že jste si zakoupili toto ponorné čerpadlo. Než jej začnete používat, přečtěte si, prosím, pozorně tento návod k obsluze a uschovejte jej pro případ dalšího použití.**

## OBSAH

OBRAZOVÁ PŘÍLOHA.....	1
1. VŠEOBECNÉ BEZPEČNOSTNÍ PŘEDPISY .....	11
Důležitá bezpečnostní upozornění	
Obal	
Návod k použití	
2. POPIS STROJE A OBSAH DODÁVKY .....	11
3. UVEDENÍ DO PROVOZU.....	12
4. POKYNY K POUŽITÍ .....	13
Účel použití	
Pokyny používání	
Elektrická bezpečnost	
5. ÚDRŽBA A USKLADNĚNÍ .....	14
6. TECHNICKÉ ÚDAJE.....	15
7. CO DĚLAT „KDYŽ...“ .....	15
8. LIKVIDACE .....	16

# 1. VŠEOBECNÉ BEZPEČNOSTNÍ PŘEDPISY

## Důležitá bezpečnostní upozornění

- ✿ Výrobek pečlivě vybalte a dejte pozor, abyste nevyhodili žádnou část obalového materiálu dříve, než najdete všechny součásti výrobku.
- ✿ Čtete všechna upozornění a pokyny. Zanedbání při dodržování varovných upozornění a pokynů mohou mít za následek úraz elektrickým proudem, požár a/nebo těžká poranění.

**⚠ POZOR:** Chraňte se před zásahem elektrickým proudem!

## Obal

Přístroj je umístěn v obalu branicím poškozením při transportu. Tento obal je surovinou a lze jej proto odevzdat k recyklaci.

## Návod k použití

Než začnete s ponorným čerpadlem pracovat, přečtěte si následující bezpečnostní předpisy a návod k obsluze. Seznamte se se všemi částmi a správným používáním zařízení. Návod pečlivě uschovejte pro případ pozdější potřeby. Předáváte-li přístroj dalším osobám, předejte jej společně s návodem. Dodržování přiloženého návodu k použití je předpokladem řádného používání zahradního stroje. Návod k obsluze obsahuje rovněž pokyny pro obsluhu, údržbu a opravy.

**Výrobce nepřebírá odpovědnost za nehody nebo škody vzniklé následkem nedodržování tohoto návodu.**

# 2. POPIS STROJE A OBSAH DODÁVKY

Stroj vyjměte opatrně z obalu a zkontrolujte, zda jsou následující díly kompletní.

## Popis stroje (viz obr. 1)

- 1 Tělo čerpadla
- 2 Napájecí kabel s elektrickou zástrčkou
- 3 Hadicová spojka s možností připojení na hadici 1"/2"
- 4 Koleno čerpadla
- 5 Hadicová spojka s kolenem čerpadla - zkompletováno
- 6 Spínací plovák
- 7 Nastavení výšky pro spínací plovák

## Obsah dodávky

- ✿ Ponorné čerpadlo
- ✿ Návod k použití
- ✿ Hadicová spojka s kolenem čerpadla

Pokud díly chybí nebo jsou poškozeny, obraťte se, prosím, na prodejce, kde jste stroj zakoupili.

## 3. UVEDENÍ DO PROVOZU

### Instalace

Ponorná čerpadla se instalují následovně:

- ✿ v ustálené poloze s pevnou trubicí.
- ✿ v ustálené poloze s pružnou hadicí.
- ✿ Nikdy byste neměli instalovat čerpadlo zavěšením za výpustnou hadici či napájecí kabel bez další podpory.
- ✿ Ponorné čerpadlo musí být zavěšeno za držadlo, nebo musí být umístěno na dno nádrže.
- ✿ Pro správnou funkčnost čerpadla musí být spodní část nádrže chráněna jakoukoliv nečistotou (platí pro čerpadlo na čistou vodu) a před většími usazeninami (velikost nečistot viz. technické specifikace jednotlivých modelů).
- ✿ Pokud hladina vody příliš poklesne, jakékoliv usazeniny v jímce rychle vyschnou a zabrání čerpadlu v opětovném spuštění. Je proto nezbytné pravidelně ponorné čerpadlo pravidelně kontrolovat (jeho spuštěním).
- ✿ Plovák je nastaven tak, aby mohlo být čerpadlo okamžitě spuštěno.

Po pečlivém přečtení těchto pokynů můžete své čerpadlo připravit k činnosti, mějte však na mysli následující body:

- ✿ Zkontrolujte, zda čerpadlo stojí na dnu nádrže.
- ✿ Zkontrolujte, zda byla správně připevněna výpustní hadice.
- ✿ Zkontrolujte, zda elektrické připojení odpovídá 230 V ~ 50 Hz.
- ✿ Zkontrolujte, zda je elektrická zásuvka v dobrém stavu.
- ✿ Ujistěte se, že se vlhkost z vody nemůže nikdy dostat k přívodnímu napájení.
- ✿ Zabraňte, aby čerpadlo běželo naprázdno.

Před uvedením čerpadla do provozu zkontrolujte, prosím, následující body:

- ✿ Spínací plovák musí být nainstalován tak, aby bylo možno dosáhnout úrovně bodu činnosti či úrovně vypnutí pouze malou silou. Pro ověření takovéto instalace umístěte čerpadlo do nádrže s vodou, zvedněte opatrně spínací plovák rukou a pak jej opět dejte dolů. Při této činnosti sledujte, zda se čerpadlo rozběhlo a vypnulo.
- ✿ Ujistěte se, že vzdálenost mezi spínacím plovákem a držákem západky není příliš malá. Při příliš malé mezeře nelze zaručit správnou činnost.
- ✿ Jakmile nastavíte spínací plovák, ujistěte se, že se nedotýká podložky před tím, než se čerpadlo vypne.
- ✿ Poloha bodu činnosti spínacího plováku lze nastavit úpravou plováku v držáku západky.

**⚠ POZOR:** Riziko běhu na prázdko.

**📖 Poznámka:** Nádrž pro čerpadlo by měla mít minimální rozměr v 40 × š 40 × h 50 cm, aby se plovák se spínačem mohl volně pohybovat.

### Připojení do sítě

Vaše nové ponorné čerpadlo je vybaveno zástrčkou, zabraňující výbojům, splňujícím příslušné normy. Čerpadlo je navrženo k připojení k bezpečnostní zásuvce 230 V ~ 50 Hz. Ujistěte se, že je v bezvadném stavu. Vložte zástrčku do zásuvky a čerpadlo je připraveno k použití.

**⚠ POZOR: Pokud je napájecí kabel či zástrčka jakkoliv poškozena vnějším zásahem, kabel neopravujte a obraťte se na autorizovaný servis!**

**⚠ POZOR:** Tuto opravu by měl provádět pouze autorizovaný servis.

# 4. POKYNY K POUŽITÍ

## Účel použití

- ✿ Toto čerpadlo lze použít kdykoliv chcete přemístit vodu z jednoho místa na druhé, např. v domácnosti, zemědělství, zahradnictví, instalatérství a při mnoha dalších způsobech.
- ✿ Zařízení je určeno pro soukromé použití v domácnostech.
- ✿ Není vhodné pro profesionální použití.
- ✿ Ponorné čerpadlo je vhodné pro práce s vodou ve vodovodním rozvodu a s chlóvanou vodou v bazénech.
- ✿ Není vhodné pro práce s odpadovou vodou v kanalizaci, se slanou vodou, s agresivními nebo snadno zápalnými látkami, pro práce v potravinářství nebo jako čerpadlo do vodotrysků pro zahradní jezírka.
- ✿ Není určeno pro čerpání pitné vody!

## Pokyny k používání

**⚠ POZOR:** Před provedením nastavení stroje nebo jeho údržby, nebo pokud se elektrické přívodní vedení zachytilo nebo je poškozené, vypněte vždy ze zásuvky elektrické sítě!

 Před použitím ponorného čerpadla si prosím nejdříve pečlivě přečtěte všechny bezpečnostní pokyny a pokyny pro obsluhu čerpadla. Pouze po přečtení těchto pokynů budete moci bezpečně a spolehlivě využívat všechny funkce čerpadla. Musíte dodržovat všechny místní předpisy platné ve Vaší zemi. Tyto předpisy jsou platné společně s podrobnostmi, které jsou uvedeny v těchto pokynech.

**⚠ POZOR: Pokud budete čerpadlo používat poblíž bazénů či zahradních jezírek, nebo v jejich ochranném pásmu, musí být elektrická síť vybavena jističem. Čerpadlo se nesmí používat, pokud jsou v bazénu či v zahradním jezírku lidé! Nepoužívejte ani pokud jsou v bazénu či zahradním jezírku rybičky či jiní živí tvorové. Pro instalaci kontaktujte prosím odbornou firmu.**

- ✿ Ponorné čerpadlo je navrženo k přečerpávání vody o maximální teplotě 35 °C.
- ✿ Toto čerpadlo se nesmí používat na jiné tekutiny, zvláště na motorové oleje, čisticí prostředky a jiné chemické výrobky!

## Elektrická bezpečnost

- ✿ Čerpadlo lze připojit k jakékoli zástrčce, která byla nainstalována dle daných norem.
- ✿ Zástrčka musí být napájena pomocí 230 V ~ 50 Hz.

**⚠ POZOR - Důležité pro Vaši osobní bezpečnost.** Před prvním spuštěním Vašeho nového ponorného čerpadla nechte prosím odborníkem prověřit následující položky:

- Zemnění
- Nulový vodič
- Proudový jistič musí odpovídat energetickým bezpečnostním normám a musí bezchybně fungovat.
- Elektrické připojení musí být chráněno před vlhkostí.
- Pokud existuje nebezpečí zaplavení elektrického připojení, musí být zvednuto výše.
- Za všech okolností zabraňte oběhu agresivních tekutin a oběhu drsných materiálů.
- Ponorné čerpadlo musí být chráněno před mrazem.
- Čerpadlo musí být chráněno před během nasucho.
- Odpovídajícími prostředky zabraňte dětem v přístupu k částem čerpadla.

## 5. ÚDRŽBA A USKLADNĚNÍ

Toto ponorné čerpadlo je schváleno jako bezúdržbový, vysoce kvalitní výrobek, který podléhá několika výstupním kontrolám. Doporučujeme provádět pravidelné kontroly a údržbu, jenž zajistí zařízení dlouhou životnost a nepřetržitou funkčnost.

**⚠ POZOR:** Před prováděním jakékoliv údržby odpojte přírodní napájení.

### Údržba

- ✿ V případě, že je čerpadlo v průběhu činnosti často přenášeno, mělo by být po každém použití propláchnuto čistou vodou.
- ✿ V případě stabilní instalace by měla být funkce plovákového spínače kontrolována každé 3 měsíce.
- ✿ Jakékoliv vláknité usazeniny, které se mohou usadit uvnitř čerpadla by měly být odstraněny pomocí proudu vody.
- ✿ Každé 3 měsíce by se měla podlaha jímky vyčistit od bláta.
- ✿ Usazeniny na plováku odstraňte čistou vodou.

### Čištění rotoru čerpadla

Pokud se v těle čerpadla usadí nadměrné množství nečistot, propláchněte čerpadlo čistou vodou.

## 6. TECHNICKÉ ÚDAJE

	<b>FVC 2001-EC</b>	<b>FVC 2003-EK</b>
Napětí/Kmitočet	230 V ~ 50 HZ	230 V ~ 50 HZ
Příkon	250 W	400 W
Maximální dopravované množství	5000 l/h	7500 l/h
Maximální výtlak	6 m	5 m
Maximální ponorná hloubka	5 m	5 m
Maximální teplota média	35 °C	35 °C
Maximální hodnota pevných příměsí v médiu	Dia. 5 mm	Dia. 35 mm
Výška spínacího bodu: Zapnuto	Ca. 50 cm	Ca. 50 cm
Výška spínacího bodu: Vypnuto	Ca. 5 cm	Ca. 5 cm

## 7. CO DĚLAT „KDYŽ...“

<b>Když...</b>	<b>Příčiny</b>	<b>Opravy</b>
Čerpadlo se nespustí	– Bez přívodu napájení – Plovák nesezne	– Zkontrolujte napájení – Posuňte plovák do vyšší polohy
Bez průtoku	– Sací sítko je zanesené – Tlaková hadice je ohnutá	– Vypláchněte sítko sání proudem vody – Narovnejte hadici
Čerpadlo se nevypne	– Plovák nemůže klesnout níže	– Umístěte čerpadlo správně na dno nádrže
Nedostatečný tok	– Sací sítko je zanesené – Snížená kapacita čerpadla špinavou a zanesenou vodou	– Očistěte sítko sání – Očistěte čerpadlo a propláchněte hadici čistou vodou
Po krátké době se čerpadlo vypne	– Teplotní pojistka čerpadlo zastaví vlivem špinavé vody – Voda je příliš horká. Teplotní pojistka čerpadlo zastaví	– Vyměňte přívodní zástrčku. Vyčistěte čerpadlo i jímku – Ujistěte se, že není překročena maximální teplota vody 35 °C

 **Poznámka:** Není kryto zárukou:

- ✿ Poškození rotačního mechanického těsnění vlivem běhu na prázdno, nebo cizími předměty ve vodě
- ✿ Blokování běžícího kola cizími předměty
- ✿ Poškození při přepravě
- ✿ Poškození, způsobené neodborným zásahem osob



## 8. LIKVIDACE

### POKYNY A INFORMACE O NAKLÁDÁNÍ S POUŽITÝM OBALEM

Použitý obalový materiál odložte na místo určené obcí k ukládání odpadu.

### LIKVIDACE POUŽITÝCH ELEKTRICKÝCH A ELEKTRONICKÝCH ZAŘÍZENÍ



Tento symbol na produktech anebo v průvodních dokumentech znamená, že použité elektrické a elektronické výrobky nesmí být přidány do běžného komunálního odpadu. Ke správné likvidaci, obnově a recyklaci předejte tyto výrobky na určená sběrná místa. Alternativně v některých zemích Evropské unie nebo jiných evropských zemích můžete vrátit své výrobky místnímu prodejci při koupi ekvivalentního nového produktu. Správnou likvidací tohoto produktu pomůžete zachovat cenné přírodní zdroje a napomáháte prevenci potenciálních negativních dopadů na životní prostředí a lidské zdraví, což by mohly být důsledky nesprávné likvidace odpadů. Další podrobnosti si vyžádejte od místního úřadu nebo nejbližšího sběrného místa. Při nesprávné likvidaci tohoto druhu odpadu mohou být v souladu s národními předpisy uděleny pokuty.

#### Pro podnikové subjekty v zemích Evropské unie

Chcete-li likvidovat elektrická a elektronická zařízení, vyžádejte si potřebné informace od svého prodejce nebo dodavatele.

#### Likvidace v ostatních zemích mimo Evropskou unii

Tento symbol je platný v Evropské unii. Chcete-li tento výrobek zlikvidovat, vyžádejte si potřebné informace o správném způsobu likvidace od místních úřadů nebo od svého prodejce.



Tento výrobek splňuje veškeré základní požadavky směrnic EU, které se na něj vztahují.

Změny v textu, designu a technických specifikacích se mohou měnit bez předchozího upozornění a vyhražujeme si právo na jejich změnu.



# Ponorné čerpadlo

## NÁVOD NA OBSLUHU

Ďakujeme vám, že ste si kúpili toto ponorné čerpadlo. Než ho začnete používať, prečítajte si, prosím, pozorne tento návod na obsluhu a uschovajte ho pre prípad ďalšieho použitia.

## OBSAH

OBRAZOVÁ PRÍLOHA.....	1
1. VŠEOBECNÉ BEZPEČNOSTNÉ PREDPISY.....	19
Dôležité bezpečnostné upozornenia	
Obal	
Návod na použitie	
2. POPIS STROJA A OBSAH DODÁVKY.....	19
3. UVEDENIE DO PREVÁDZKY.....	20
4. POKYNY NA POUŽITIE.....	21
Účel použitia	
Pokyny na používanie	
Elektrická bezpečnosť	
5. ÚDRŽBA A USKLADNENIE.....	22
6. TECHNICKÉ ÚDAJE.....	23
7. ČO ROBIŤ, „KEĎ...“.....	23
8. LIKVIDÁCIA.....	24

# 1. VŠEOBECNÉ BEZPEČNOSTNÉ PREDPISY

## Dôležité bezpečnostné upozornenia

- ✿ Výrobok dôkladne vybaľte a dajte pozor, aby ste žiadnu časť obalového materiálu nevyhodili, skôr ako nájdete všetky súčasti výrobku.
- ✿ Čítajte všetky upozornenia a pokyny. Zanedbanie pri dodržovaní varovných upozornení a pokynov môže mať za následok úraz elektrickým prúdom, požiar a/alebo ťažké poranenia.

**⚠ POZOR:** Chráňte sa pred zásahom elektrickým prúdom!

## Obal

Prístroj je umiestnený v obale brániacom poškodeniu pri transporte. Tento obal je surovinou a je preto možné ho odovzdať na recykláciu.

## Návod na použitie

Než začnete s ponorným čerpadlom pracovať, prečítajte si nasledujúce bezpečnostné predpisy a návod na obsluhu. Oboznámte sa so všetkými časťami a správnym používaním zariadenia. Návod dôkladne uschovajte pre prípad neskoršej potreby. Ak prístroj odovzdávate ďalším osobám, odovzdajte ho spoločne s návodom. Dodržovanie priloženého návodu na použitie je predpokladom riadneho používania záhradného stroja. Návod na obsluhu obsahuje tiež pokyny na obsluhu, údržbu a opravy.

**Výrobca nepreberá zodpovednosť za nehody alebo škody vzniknuté následkom nedodržovania tohto návodu.**

# 2. POPIS STROJA A OBSAH DODÁVKY

Stroj vyberte opatrne z obalu a skontrolujte, či sú nasledujúce diely kompletne

## Popis stroja (pozri obr. 1)

- |  |  |
|--|--|
| 1 Telo čerpadla  | 5 Hadicová spojka s kolenom čerpadla – skompletizované |
| 2 Napájací kábel s elektrickou zástrčkou                 | 6 Spínací plavák                                       |
| 3 Hadicová spojka s možnosťou pripojenia na hadicu 1"/2" | 7 Nastavenie výšky pre spínací plavák                  |
| 4 Kolená čerpadla  |  |

## Obsah dodávky

- ✿ Ponorné čerpadlo
- ✿ Návod na použitie
- ✿ Hadicová spojka s kolenom čerpadla

Ak diely chýbajú alebo sú poškodené, obráťte sa, prosím, na predajcu, u ktorého ste stroj kúpili.

**⚠ POZOR: Ak je napájací kábel či zástrčka akokoľvek poškodená vonkajším zásahom, kábel neopravujte a obráťte sa na autorizovaný servis!**

**⚠ POZOR:** Túto opravu by mal vykonávať iba autorizovaný servis.

## 4. POKYNY NA POUŽITIE

### Účel použitia

- ✿ Toto čerpadlo je možné použiť kedykoľvek chcete premiestniť vodu z jedného miesta na druhé, napr. v domácnosti, poľnohospodárstve, záhradníctve, inštalatérstve a pri mnohých ďalších činnostiach.
- ✿ Zariadenie je určené na súkromné použitie v domácnostiach.
- ✿ Nie je vhodné na profesionálne použitie.
- ✿ Ponorné čerpadlo je vhodné na práce s vodou vo vodovodnom rozvode a s chlúvanou vodou v bazénoch.
- ✿ Nie je vhodné na práce s odpadovou vodou v kanalizácii, so slanou vodou, s agresívnymi alebo ľahko zápalnými látkami, na práce v potravinárstve alebo ako čerpadlo do vodometov pre záhradné jazierka.
- ✿ Nie je určené na čerpanie pitnej vody!

### Pokyny na používanie

**⚠ POZOR:** Pred vykonaním nastavenia stroja alebo jeho údržby, alebo pokiaľ sa elektrické privodné vedenie zachytilo alebo je poškodené, ho vždy vypnite zo zásuvky elektrickej siete!

 Pred použitím ponorného čerpadla si, prosím, najskôr pozorne prečítajte všetky bezpečnostné pokyny a pokyny na obsluhu čerpadla. Iba po prečítaní týchto pokynov budete môcť bezpečne a spoľahlivo využívať všetky funkcie čerpadla. Musíte dodržiavať všetky miestne predpisy platné vo vašej krajine. Tieto predpisy sú platné spoločne s podrobnosťami, ktoré sú uvedené v týchto pokynoch.

**⚠ POZOR: Ak budete čerpadlo používať blízko bazénov či záhradných jazierok alebo v ich ochrannom pásme, musí byť elektrická sieť vybavená ističom. Čerpadlo sa nesmie používať, ak sú v bazéne či v záhradnom jazierku ľudia! Nepoužívajte ani vtedy, ak sú v bazéne či záhradnom jazierku rybičky či iné živé tvory. Pre inštaláciu kontaktujte, prosím, odbornú firmu.**

- ✿ Ponorné čerpadlo je navrhnuté na prečerpávanie vody s maximálnou teplotou 35 °C.
- ✿ Toto čerpadlo sa nesmie používať na iné tekutiny, obzvlášť na motorové oleje, čistiace prostriedky a iné chemické výrobky!

### Elektrická bezpečnosť

- ✿ Čerpadlo je možné pripojiť k akejkolvek zástrčke, ktorá bola nainštalovaná podľa daných noriem.
- ✿ Zástrčka musí byť napájaná pomocou 230 V ~ 50 Hz.

**⚠ POZOR – Dôležité pre vašu osobnú bezpečnosť.** Pred prvým spustením vášho nového ponorného čerpadla nechajte, prosím, odborníkom overiť nasledujúce položky:

- Uzemnenie
- Nulový vodič
- Prúdový istič musí zodpovedať energetickým bezpečnostným normám a musí bezchybne fungovať.
- Elektrické pripojenie musí byť chránené pred vlhkosťou.
- Ak existuje nebezpečenstvo zaplavenia elektrického pripojenia, musí byť zdvihnuté vyššie.
- Za všetkých okolností zabráňte obehú agresívnych tekutín a drsných materiálov.
- Ponorné čerpadlo musí byť chránené pred mrazom.
- Čerpadlo musí byť chránené pred chodom nasucho.
- Zodpovedajúcimi prostriedkami zabráňte deformácii v prístupe k častiam čerpadla.

## 5. ÚDRŽBA A USKLADNENIE

Toto ponorné čerpadlo je schválené ako bezúdržbový, vysokokvalitný výrobok, ktorý podlieha niekoľkým výstupným kontrolám. Odporúčame vykonávať pravidelné kontroly a údržbu, ktoré zaisťujú dlhú životnosť a nepretržitú funkčnosť.

**⚠ POZOR:** Pred vykonávaním akejkoľvek údržby odpojte prívodné napájanie.

### Údržba

- ✿ V prípade, že sa čerpadlo v priebehu činnosti často prenáša, malo by sa po každom použití prepláchnuť čistou vodou.
- ✿ V prípade stabilnej inštalácie by sa mala funkcia plavákového spínača kontrolovať každé 3 mesiace.
- ✿ Akékoľvek vláknité usadeniny, ktoré sa môžu usadiť vnútri čerpadla by sa mali odstrániť pomocou prúdu vody.
- ✿ Každé 3 mesiace by sa mala podlaha nádržky vyčistiť od blata.
- ✿ Usadeniny na plaváku odstráňte čistou vodou.

### Čistenie rotora čerpadla

Ak sa v tele čerpadla usadí nadmerné množstvo nečistôt, prepláchnite čerpadlo čistou vodou.

## 6. TECHNICKÉ ÚDAJE

	FVC 2001-EC	FVC 2003-EK
Napätie/Kmitočet	230 V ~ 50 HZ	230 V ~ 50 HZ
Príkion	250 W	400 W
Maximálne dopravované množstvo	5000 l/h	7500 l/h
Maximálny výtlak	6 m	5 m
Maximálna ponorná hĺbka	5 m	5 m
Maximálna teplota média	35 °C	35 °C
Maximálna hodnota pevných prímiesí v médiu	Dia. 5 mm	Dia. 35 mm
Výška spínacieho bodu: Zapnuté	Ca. 50 cm	Ca. 50 cm
Výška spínacieho bodu: Vypnuté	Ca. 5 cm	Ca. 5 cm

## 7. ČO ROBIŤ, „KEĎ...“

Keď...	Príčiny	Opravy
Čerpadlo sa nespustí	<ul style="list-style-type: none"> <li>- Bez prívodu napájania</li> <li>- Plavák nezopne</li> </ul>	<ul style="list-style-type: none"> <li>- Skontrolujte napájanie</li> <li>- Posuňte plavák do vyššej polohy</li> </ul>
Bez prietoku	<ul style="list-style-type: none"> <li>- Nasávacie sitko je zanesené</li> <li>- Tlaková hadica je ohnutá</li> </ul>	<ul style="list-style-type: none"> <li>- Vypláchnite sitko nasávania prúdom vody</li> <li>- Narovnajzte hadicu</li> </ul>
Čerpadlo sa nevypne	<ul style="list-style-type: none"> <li>- Plavák nemôže klesnúť nižšie</li> </ul>	<ul style="list-style-type: none"> <li>- Umiestnite čerpadlo správne na dno nádrže</li> </ul>
Nedostatočný tok	<ul style="list-style-type: none"> <li>- Nasávacie sitko je zanesené</li> <li>- Znížená kapacita čerpadla špinavou a zanesenou vodou</li> </ul>	<ul style="list-style-type: none"> <li>- Očistite sitko nasávania</li> <li>- Očistite čerpadlo a prepláchnite hadicu čistou vodou</li> </ul>
Po krátkom čase sa čerpadlo vypne	<ul style="list-style-type: none"> <li>- Teplotná poisťka čerpadlo zastaví vplyvom špinavej vody</li> <li>- Voda je príliš horúca.</li> <li>- Teplotná poisťka čerpadlo zastaví</li> </ul>	<ul style="list-style-type: none"> <li>- Vyberte prívodnú zástrčku.</li> <li>- Vyčistite čerpadlo i nádržku</li> <li>- Uistite sa, že nie je prekročená maximálna teplota vody 35 °C</li> </ul>

 **Poznámka:** Nie je kryté zárukou:

- ✿ Poškodenie rotačného mechanického tesnenia vplyvom chodu naprázdno alebo cudzími predmetmi vo vode
- ✿ Blokovanie bežiaceho kolesa cudzími predmetmi
- ✿ Poškodenie pri preprave
- ✿ Poškodenie spôsobené neodborným zásahom osôb

## 8. LIKVIDÁCIA

### POKYNY A INFORMÁCIE O ZAOBCHÁDZANÍ S POUŽITÝM OBALOM

Použitý obalový materiál odložte na miesto určené obcou na ukladanie odpadu.

### LIKVIDÁCIA POUŽITÝCH ELEKTRICKÝCH A ELEKTRONICKÝCH ZARIADENÍ



Tento symbol na produktoch alebo v sprievodných dokumentoch znamená, že použité elektrické a elektronické výrobky nesmú byť pridané do bežného komunálneho odpadu. Pre správnu likvidáciu, obnovu a recykláciu odovzdajte tieto výrobky na určené zberné miesta. Alternatívne v niektorých krajinách Európskej únie alebo v iných európskych krajinách môžete vrátiť svoje výrobky miestnemu predajcovi pri kúpe ekvivalentného nového produktu. Správnu likvidáciu tohto produktu pomôžete zachovať cenné prírodné zdroje a napomáhate prevencii potenciálnych negatívnych dopadov na životné prostredie a ľudské zdravie, čo by mohli byť dôsledky nesprávnej likvidácie odpadov. Ďalšie podrobnosti si vyžiadajte od miestneho úradu alebo najbližšieho zberného miesta. Pri nesprávnej likvidácii tohto druhu odpadu môžu byť v súlade s národnými predpismi udelené pokuty.

#### Pre podnikové subjekty v krajinách Európskej únie

Ak chcete likvidovať elektrické a elektronické zariadenia, vyžiadajte si potrebné informácie od svojho predajcu alebo dodávateľa.

#### Likvidácia v ostatných krajinách mimo Európskej únie

Tento symbol je platný v Európskej únii. Ak chcete tento výrobok zlikvidovať, vyžiadajte si potrebné informácie o správnom spôsobe likvidácie od miestnych úradov alebo od svojho predajcu.



Tento výrobok spĺňa všetky základné požiadavky smerníc EÚ, ktoré sa naň vzťahujú.

Zmeny v texte, dizajne a technických špecifikáciách sa môžu meniť bez predchádzajúceho upozornenia a vyhradzuje si právo na ich zmenu.





# Merülőszivattyú

## HASZNÁLATI ÚTMUTATÓ

**Köszönjük, hogy megvásárolta ezt a merülőszivattyút. Mielőtt használni kezdi, figyelmesen olvassa el ezt a használati útmutatót és őrizze meg a későbbiekre.**

## TARTALOM

KÉPMELLÉKLET.....	1
1. ÁLTALÁNOS BIZTONSÁGI ELŐÍRÁSOK .....	27
Fontos biztonsági figyelmeztetések	
Csomagolás	
Használati útmutató	
2. A BERENDEZÉS LEÍRÁSA ÉS A CSOMAGOLÁS TARTALMA.....	27
3. ÜZEMBEHELYEZÉS.....	28
4. HASZNÁLATI UTASÍTÁSOK .....	29
A használat célja	
Használati utasítások	
Árambiztonság	
5. KARBANTARTÁS ÉS TISZTÍTÁS.....	30
6. MŰSZAKI ADATOK .....	31
7. MIT TEGYEK, HA... ..	31
8. MEGSEMMISÍTÉS .....	32

---

## 3. ÜZEMBEHELYEZÉS

### Telepítés

A merülőszivattyú a következőképpen telepítendő:

- ✿ Állandósult helyzetben szilárd csővel
- ✿ Állandósult helyzetben rugalmas tömlővel
- ✿ Soha sem szabad a szivattyút a kieresztő tömlőre vagy tápkábelre akasztva telepíteni további támaszték nélkül.
- ✿ A merülőszivattyút a fogantyúnál kell felakasztani, vagy a tartály aljára kell helyezni.
- ✿ A szivattyú helyes működéséhez a tartály aljának védve kell lennie bármilyen szennyeződéstől (tisztavizes szivattyúra érvényes) és nagyobb lerakódásoktól (a szennyeződések nagysága lsd. az egyes modellek műszaki specifikációjában).
- ✿ Ha a víz szintje nagyon lecsökken, bármilyen lerakódás gyorsan kiszárad és megakadályozza a szivattyú újabb elindítását. Ezért elkerülhetetlen a merülőszivattyút rendszeresen ellenőrizni (elindításával).
- ✿ Az úszó úgy van beállítva, hogy a szivattyú azonnal elindítható legyen.

Ezen utasítások figyelmes elolvasása után a szivattyút üzembe helyezheti, azonban tartsa észben a következő pontokat:

- ✿ Ellenőrizze, hogy a szivattyú a tartály alján áll.
- ✿ Ellenőrizze, hogy a kieresztő tömlő jól van rögzítve.
- ✿ Ellenőrizze, hogy az elektromos csatlakoztatás 230 V ~ 50 Hz.
- ✿ Ellenőrizze, hogy az elektromos aljzat jó állapotban van.
- ✿ Győződjön meg, hogy víz soha sem kerülhet a tápvezetékhez.
- ✿ Kerülje el, hogy a szivattyú üresben üzemeljen.

A szivattyú üzembehelyezése előtt kérjük ellenőrizze a következő pontokat:

- ✿ Az úszókapcsolót úgy kell telepíteni, hogy az üzemeltetési szint vagy kikapcsolási szint kis erővel elérhető legyen. Az ilyen telepítés ellenőrzéséhez a szivattyút tegye vízzel telt tartályba, emelje meg óvatosan az úszókapcsolót, majd engedje le. Ennél a műveletnél figyelje, hogy a szivattyú elindult-e és kikapcsolt.
- ✿ Győződjön meg, hogy az úszókapcsoló és a retesztartó közötti távolság nem túl kicsi. Túl kicsi rés esetén nem szavatolható a helyes működés.
- ✿ Amint beállítja az úszókapcsolót, győződjön meg, hogy nem érintkezik az alátéttel azelőtt, hogy a szivattyú kikapcsol.
- ✿ Az úszókapcsoló üzemeltetési pontjának helyzete beállítható az úszókapcsoló módosításával a retesztartóban.

**⚠ VIGYÁZAT:** Üresben üzemeltetés veszélye.

**📖 Megjegyzés:** A tartálynak a szivattyúhoz legalább m 40 × sz 40 × m 50 cm kell legyen, hogy az úszókapcsoló szabadon mozoghasson.

### Hálózathoz csatlakoztatás

A merülőszivattyú dugóval rendelkezik, amely megakadályozza a kisüléseket és teljesíti a vonatkozó szabványokat. A szivattyút 230 V ~ 50 Hz biztonsági aljzathoz csatlakoztatásra tervezték. Győződjön meg, hogy hibátlan állapotban van. Szűrje a dugót az aljzatba és a szivattyú használatra kész.

**⚠ VIGYÁZAT: Ha a tápkábel vagy a dugó bármi módon sérült, a kábelt ne javítsa és forduljon a szakszervizhez!**

**⚠ VIGYÁZAT:** Ezt a javítást csak márkaszerviz végezheti.

## 4. HASZNÁLATI UTASÍTÁSOK

### A használat célja

- ✿ Ez a szivattyú bármikor használható, ha vizet akar áthelyezni egyik helyről a másikra, pl. a háztartásban, mezőgazdaságban, kertben és más területeken.
- ✿ A készülék rendeltetése a háztartási felhasználás.
- ✿ Nem megfelelő professzionális használatra.
- ✿ A merülőszivattyú megfelelő vezetékes vízzel és medence klóros vízzel való munkára.
- ✿ Nem alkalmas szennyvízzel, sós vízzel, agresszív vagy gyúlékony anyagokkal való munkára, élelmiszeriparban használatra vagy szivattyúként kerti tavakba.
- ✿ Nem alkalmas ivóvíz szivattyúzására!

### Használati utasítások

**⚠ VIGYÁZAT:** A berendezés beállításának vagy karbantartásának elvégzése előtt, vagy ha az áramvezeték becsípődött vagy sérült, mindig kapcsolja ki és húzza ki a hálózatból!

 A merülőszivattyú használata előtt kérjük minél előbb olvassa el az összes biztonsági utasítást és a szivattyú használatára vonatkozó utasításokat. Csak az utasítások elolvasása után működtetheti biztonságosan a szivattyút és használhatja ki megbízhatóan az összes funkcióját. Be kell tartani az összes helyi előírást. Ezek az előírások a részletekkel együtt érvényesek, amelyek az utasításokban szerepelnek.

**⚠ VIGYÁZAT: Ha a szivattyút medence vagy kerti tó közelében vagy szélén használja, az áramhálózat biztosítékkal kell rendelkezzen. A szivattyú nem használható, ha a medencében vagy kerti tóban emberek vannak! Akkor se használja, ha a medencében vagy kerti tóban halak vagy más élőlények vannak. A telepítéshez lépjen kapcsolatba szakirányú céggel.**

- ✿ A merülőszivattyú maximum 35 °C-os víz szivattyúzására van tervezve.
- ✿ Ez a szivattyú nem használható más folyadékhoz, különösen motorolajhoz, tisztítószerekhez és más vegyi anyaghoz!

### Árambiztonság

- ✿ A szivattyú bármilyen aljzathoz csatlakoztatható, amelyek az adott szabványok szerint volt telepítve.
- ✿ Az aljzatban levő áram 230 V ~ 50 Hz kell legyen.

**⚠ VIGYÁZAT - Fontos a személyi biztonságra nézve.** A merülőszivattyú első használata előtt kérjük hagyja ellenőriztetni szakemberrel a következő tételeket:

- Földelés
- Nullás vezeték
- Az áramvédőnek meg kell felelnie az energetikai biztonsági szabványoknak és hibátlanul kell működnie.
- Az áramcsatlakoztatásnak nedvességtől védettnek kell lennie.
- Ha az áramvezeték elárasztása fenyeget, magasabbra kell emelni.
- Minden körülmények között akadályozza meg agresszív folyadékok és durva anyagok berendezésbe jutását.
- Az áramcsatlakoztatásnak fagytól védettnek kell lennie.
- A szivattyút védeni kell a szárazon működéstől.
- A megfelelő eszközökkel gátolja meg gyerekek hozzáférését a szivattyú részeihez.

## 5. KARBANTARTÁS ÉS TÁROLÁS

Ez a merülőszivattyú karbantartás nélküli, minőségi termék, amely többszöri ellenőrzésnek volt alávetve. Javasolt rendszeres ellenőrzést és karbantartást végezni, ami hosszú élettartamot és állandó működőképességet biztosít.

**⚠ VIGYÁZAT:** Bármilyen karbantartás előtt húzza ki a tápkábelt.

### Karbantartás

- ✿ Ha a szivattyú működtetés közben sokszor van áthelyezve, minden használat után át kell öblíteni tiszta vízzel.
- ✿ Stabil telepítés esetén az úszókapcsoló működését 3 havonta ellenőrizni kell.
- ✿ Bármilyen rostot lerakódást, ami a szivattyúban rakódhat le, vízárammal kell eltávolítani.
- ✿ 3 havonta a felfogó tartály alját meg kell tisztítani a sártól.
- ✿ A lerakódásokat az úszón távolítsa el tiszta vízzel.

### A szivattyú rotorjának tisztítása

Ha a szivattyú készüléktestben nagymértékű szennyeződés rakódik le, a szivattyút öblítse át tiszta vízzel.

## 6. MŰSZAKI ADATOK

	FVC 2001-EC	FVC 2003-EK
Feszültség/frekvencia	230 V ~ 50 HZ	230 V ~ 50 HZ
Fogyasztás	250 W	400 W
Maximum átvitt mennyiség	5000 l/ó	7500 l/ó
Maximum kinyomás	6 m	5 m
Maximum merülési mélység	5 m	5 m
Közeg maximum hőfok	35 °C	35 °C
Szilárd anyag maximum mennyiség a közegben	Dia. 5 mm	Dia. 35 mm
Kapcsolási pont magasság: Bekapcsolva	Ca. 50 cm	Ca. 50 cm
Kapcsolási pont magasság: Kikapcsolva	Ca. 5 cm	Ca. 5 cm

## 7. MIT TEGYEK, HA...

Ha...	Okok	Javítás
A szivattyú nem indul el	<ul style="list-style-type: none"> <li>- Nincs tápellátás</li> <li>- Az úszó nem kapcsol be</li> </ul>	<ul style="list-style-type: none"> <li>- Ellenőrizze a tápellátást</li> <li>- Tegye az úszót magasabb helyzetbe</li> </ul>
Nincs átfolyás	<ul style="list-style-type: none"> <li>- A beszívó szita koszos</li> <li>- A nyomástömlő meg van hajolva</li> </ul>	<ul style="list-style-type: none"> <li>- Mossa át a beszívó szitát vízárammal</li> <li>- Egyenlítse ki a tömlőt</li> </ul>
A szivattyú nem kapcsol ki	<ul style="list-style-type: none"> <li>- Az úszó nem tud lejjebb ereszkedni</li> </ul>	<ul style="list-style-type: none"> <li>- A szivattyút tegye jól a tartály aljára</li> </ul>
Nem elégséges áramlás	<ul style="list-style-type: none"> <li>- A beszívó szita koszos</li> <li>- Csökkent a szivattyú kapacitása a koszos és hordalékos víz miatt</li> </ul>	<ul style="list-style-type: none"> <li>- Tisztítsa meg a beszívó szitát</li> <li>- Tisztítsa meg a szivattyút és a tömlőt mossa át tiszta vízzel</li> </ul>
Rövid idő múlva a szivattyú kikapcsol	<ul style="list-style-type: none"> <li>- A hőbiztosíték leállítja a szivattyút koszos víz bekerülésével</li> <li>- A víz túl forró. A hőbiztosíték leállítja a szivattyút</li> </ul>	<ul style="list-style-type: none"> <li>- Húzza ki a tápkábelt.</li> <li>- Tisztítsa meg a szivattyút és a felfogó tartályt</li> <li>- Győződjön meg, hogy nincs-e túllépve a 35 °C-os víz hőfok</li> </ul>

 **Megjegyzés:** Nem vonatkozik a garancia:

- ✿ A forgó mechanikus szigetelés sérülésére üresben működtetés, vagy a vízben levő idegen tárgyak miatt
- ✿ A keringetés blokkolására idegen tárgyak miatt
- ✿ Sérülésre a szállítás során
- ✿ Sérülésre szakavatatlan beavatkozás miatt

## 8. MEGSEMMISÍTÉS

### UTASÍTÁSOK ÉS TÁJÉKOZTATÓ A HASZNÁLT CSOMAGOLÓANYAGOKRA VONATKOZÓAN

A használt csomagolóanyagokat az önkormányzat által kijelölt hulladéklerakó helyre helyezze el!

### HASZNÁLT ELEKTROMOS ÉS ELEKTRONIKUS BERENDEZÉSEK MEGSEMMISÍTÉSE



Ez a jelzés a terméken vagy a kísérő dokumentációban azt jelzi, hogy az elektromos vagy elektronikus termék nem dobható háztartási hulladék közé. A helyes megsemmisítéshez és újrafelhasználáshoz ezen termékeket kijelölt hulladékgyűjtő helyre adja le. Az EU országokban vagy más európai országokban a termékek visszaválthatók az eladóhelyen azonos új termék vásárlásánál. A termék helyes megsemmisítésével segít megelőzni az élőköznyezetre és emberi egészségre kockázatos lehetséges veszélyek kialakulását amelyek a hulladék helytelen kezelésével adódhatnak. További részletekről érdeklődjön a helyi hatóságnál vagy a legközelebbi gyűjtőhelyen. Az ilyen fajta hulladék helytelen megsemmisítése a helyi előírásokkal összhangban bírsággal sújtható.

#### Vállalkozások számára a Európai Unióban

Ha meg akarja semmisíteni az elektromos vagy elektronikus berendezést, kérje a szükséges információkat az eladójától vgy beszállítójától.

#### Megsemmisítés Európai Unión kívüli országban

Ez a jelzés az Európai Unióban érvényes. Ha meg akarja semmisíteni a terméket, kérje a szükséges információkat a helyes megsemmisítésről a helyi hivataloktól vagy az eladójától.



Ez a termék teljesíti minden rá vonatkozó EU irányelv alapvető követelményét.

Változtatások a szövegben, kivitelben és műszaki jellemzőkben előzetes figyelmeztetés nélkül történhetnek és minden módosításra vonatkozó jog fenntartva.





# Pompa zanurzeniowa

## INSTRUKCJA OBSŁUGI

**Dziękujemy za zakupienie tej pompy zanurzeniowej. Zanim zaczniesz z niej korzystać, przeczytaj uważnie niniejszą instrukcję obsługi i zachowaj ją do wglądu.**

## SPIS TREŚCI

ZAŁĄCZNIK Z RYSUNKAMI .....	1
1. OGÓLNE PRZEPISY BEZPIECZEŃSTWA .....	35
Ważne uwagi dotyczące bezpieczeństwa	
Opakowanie	
Instrukcja użycia	
2. OPIS URZĄDZENIA I ZAWARTOŚĆ DOSTAWY .....	35
3. URUCHOMIENIE .....	36
4. WSKAZÓWKI DOTYCZĄCE UŻYCIA .....	37
Przeznaczenie	
Wskazówki dotyczące użycia	
Bezpieczeństwo elektryczne	
5. KONSERWACJA I PRZECHOWYWANIE .....	38
6. DANE TECHNICZNE .....	39
7. CO ZROBIĆ, JEŚLI .....	39
8. LIKWIDACJA .....	40

---

# 1. OGÓLNE ZASADY BEZPIECZEŃSTWA

## Ważne instrukcje dotyczące bezpieczeństwa

- ✿ Rozpakuj uważnie wyrób, zwracając przy tym uwagę, abyś nie wyrzucił żadnej części materiału opakowaniowego, zanim nie znajdziesz wszystkich części wyrobu.
- ✿ Przeczytaj wszystkie uwagi i wskazówki. Nieprzestrzeganie ostrzeżeń i wskazówek może spowodować porażenie prądem elektrycznym, pożar lub ciężkie obrażenia.

**⚠ UWAGA:** Chroń się przed porażeniem prądem elektrycznym!

## Opakowanie

Urządzenie zostało umieszczone w opakowaniu chroniącym je przed uszkodzeniem podczas transportu. Opakowanie to jest surowcem i dlatego podlega recyklingowi.

## Instrukcja obsługi

Zanim rozpoczniesz pracę z pompą zanurzeniową, zapoznaj się z następującymi zasadami bezpieczeństwa i instrukcją obsługi. Zapoznaj się ze wszystkimi częściami urządzenia i zasadami prawidłowego korzystania z niego. Instrukcję należy starannie zachować do wglądu. Jeśli przekazujesz urządzenie innym osobom, przekaż je razem z instrukcją. Przestrzeganie załączonej instrukcji stanowi założenie prawidłowego użycia urządzenia ogrodowego. Instrukcja obsługi zawiera również wskazówki dotyczące obsługi, konserwacji i naprawy.

**Producent nie ponosi odpowiedzialności za wypadki lub szkody powstałe na skutek nieprzestrzegania niniejszej instrukcji.**

# 2. OPIS URZĄDZENIA I ZAWARTOŚĆ DOSTAWY

Wymij ostrożnie maszynę z opakowania i sprawdź, czy następujące części są kompletne.

## Opis maszyny (por. rys. 1)

- |  |  |
|--|--|
| 1 Korpus pompy   | 5 Złącze do węża z kolanem pompy - skompletowane |
| 2 Kabel zasilający z wtyczką elektryczną                 | 6 Pływak włączający                              |
| 3 Złącze do węża z możliwością podłączenia do węża 1"/2" | 7 Ustawianie wysokości pływaka włączającego      |
| 4 Kolano pompy   |  |

## Zawartość opakowania

- ✿ Pompa zanurzeniowa
- ✿ Instrukcja użycia
- ✿ Złącze do węża z kolanem pompy

Jeśli brakuje części lub są one uszkodzone, zwróć się o pomoc do sprzedawcy, u którego maszyna została zakupiona.

## 3. URUCHOMIENIE

### Instalacja

Pompy zanurzeniowe należy zainstalować w następujący sposób:

- ✿ w ustalonej pozycji ze stałą rurą.
- ✿ w ustalonej pozycji z elastycznym węzłem.
- ✿ Nigdy nie należy instalować pompy poprzez jej zawieszenie na węźle wypuszczającym lub kablu zasilającym bez dodatkowego wsparcia.
- ✿ Pompę zanurzeniową należy zawiesić na uchwycie lub umieścić na dnie zbiornika.
- ✿ Aby zapewnić prawidłowe działanie pompy, należy chronić spodnią część zbiornika przed wszelkimi zanieczyszczeniami (dotyczy pompy na czystą wodę) oraz przed większymi osadami (rozmiary zanieczyszczeń - por. dane techniczne poszczególnych modeli).
- ✿ Jeśli poziom wody mocno spadnie, osady w zbiorniku szybko wyschną i uniemożliwią ponowne uruchomienie pompy. Dlatego należy koniecznie regularnie kontrolować pompę zanurzeniową (poprzez jej uruchomienie).
- ✿ Pływak jest nastawiony tak, aby pompa mogła zostać natychmiast uruchomiona.

Po dokładnym zapoznaniu się z niniejszą instrukcją możesz przygotować swoją pompę do działania, pamiętaj jednak o poniższych zasadach:

- ✿ Sprawdź, czy pompa stoi na dnie zbiornika.
- ✿ Sprawdź, czy węzł wypuszczający został prawidłowo przymocowany.
- ✿ Sprawdź, czy podłączenie elektryczne odpowiada 230 V ~ 50 Hz.
- ✿ Sprawdź, czy gniazdko elektryczne jest w dobrym stanie.
- ✿ Upewnij się, że wilgotność z wody nie może się nigdy przedostać do zasilania doprowadzającego.
- ✿ Nie dopuść, aby pompa pracowała bez obciążenia.

Przed uruchomieniem pompy sprawdź poniższe punkty:

- ✿ Pływak włączający musi być zainstalowany tak, aby można było osiągnąć poziom punktu działania lub punktu wyłączenia z użyciem niewielkiej siły. Aby sprawdzić instalację, umieść pompę w zbiorniku z wodą, podnieś ostrożnie ręką pływak włączający, a następnie opuść go ponownie na dół. Przy wykonywaniu tej czynności obserwuj, czy pompa zaczęła działać i czy się wyłączyła.
- ✿ Upewnij się, że odległość pomiędzy pływakiem włączającym a uchwytem zatrzasku nie jest zbyt mała. Przy zbyt małej odległości nie można zagwarantować prawidłowego działania.
- ✿ Po nastawieniu pływaka włączającego upewnij się, że nie dotyka on podkładki przed wyłączeniem pompy.
- ✿ Pozycję punktu działania pływaka włączającego można ustawić poprzez zmianę położenia pływaka w uchwycie zatrzasku.

 **UWAGA:** Ryzyko biegu jałowego.

 **Uwaga:** Zbiornik na pompę powinien mieć minimalne wymiary w 40 × sz 40 × gł 50 cm, aby pływak z włącznikiem mógł się swobodnie poruszać.

### Podłączenie do sieci

Twoja nowa pompa zanurzeniowa jest wyposażona we wtyczkę zapobiegającą wylądowaniu, spełniającą odpowiednie normy. Pompa jest przeznaczona do podłączenia do gniazdka 230 V ~ 50 Hz. Sprawdź, czy jest ono w dobrym stanie. Po włożeniu wtyczki do gniazdka pompa jest przygotowana do użycia.

**⚠ UWAGA:** Jeśli kabel zasilający lub wtyczka są uszkodzone na skutek jakiegokolwiek interwencji z zewnątrz, nie naprawiaj kabla samodzielnie, ale zwróć się do autoryzowanego serwisu!

**⚠ UWAGA:** Tę naprawę powinien wykonać wyłącznie autoryzowany serwis.

## 4. WSKAZÓWKI DOTYCZĄCE UŻYCIA

### Przeznaczenie

- ✿ Z tej pompy można skorzystać zawsze, gdy chcesz przemieścić wodę z jednego miejsca na drugie, np. w gospodarstwie domowym, w rolnictwie, ogrodnictwie, hydraulice i w wielu innych wypadkach.
- ✿ Urządzenie jest przeznaczone do użytku prywatnego w gospodarstwach domowych.
- ✿ Urządzenie nie nadaje się do użytku profesjonalnego.
- ✿ Pompa zanurzeniowa jest przeznaczona do pracy z wodą pochodzącą z wodociągu oraz z chlorowaną wodą pochodzącą z basenów.
- ✿ Urządzenie to nie jest przeznaczone do pracy z wodą ściekową z kanalizacji, ze słoną wodą, z substancjami agresywnymi lub łatwopalnymi, do pracy w przemyśle spożywczym lub jako pompa do wodotrysków w ogrodowych oczkach wodnych.
- ✿ Urządzenie nie jest przeznaczone do pompowania wody pitnej!

### Wskazówki dotyczące użytkowania

**⚠ UWAGA:** Przed dokonaniem ustawień maszyny, przed jej konserwacją lub jeśli elektryczne przewody doprowadzające zaklinowały się lub zostały uszkodzone, należy zawsze wyciągnąć wtyczkę z gniazdka elektrycznego!

**📖** Przed użyciem pompy zanurzeniowej przeczytaj najpierw dokładnie wszystkie wskazówki dotyczące bezpieczeństwa oraz zalecenia dla obsługi pompy. Wyłącznie po przeczytaniu tych wskazówek będziesz mógł bezpiecznie i niezawodnie korzystać ze wszystkich funkcji pompy. Należy przestrzegać wszystkich przepisów lokalnych, obowiązujących w Twoim kraju. Przepisy te obowiązują łącznie ze wszystkimi zaleceniami, podanymi w niniejszej instrukcji.

**⚠ UWAGA:** Jeśli będziesz korzystać z pompy w pobliżu basenów czy ogrodowych oczek wodnych lub w ich paśmie ochronnym, sieć elektryczna musi być wyposażona w wyłącznik. Nie korzystaj z pompy, jeśli w basenie lub ogrodowym oczku wodnym znajdują się ludzie! Nie korzystaj z pompy również wówczas, jeśli w basenie czy ogrodowym oczku wodnym znajdują się ryby lub inne żywe stworzenia. W celu wykonania instalacji skontaktuj się ze specjalistyczną firmą.

- ✿ Pompa zanurzeniowa jest przeznaczona do przepompowania wody o maksymalnej temperaturze 35 °C.
- ✿ Tej pompy nie należy używać do innych płynów, w szczególności do olejów silnikowych, środków czyszczących i innych produktów chemicznych!

## Bezpieczeństwo elektryczne

- ☸ Pompę można podłączyć do dowolnego gniazdka, które zostało zainstalowane zgodnie z normami.
- ☸ Wtyczka musi być zasilana prądem o wartości 230 V ~ 50 Hz.

**⚠ UWAGA - Ważne dla Twojego osobistego bezpieczeństwa.** Przed pierwszym uruchomieniem Twojej nowej pompy zanurzeniowej zadбай o to, aby specjalista skontrolował następujące pozycje:

- Uziemienie
- Przewód neutralny
- Wyłącznik prądu musi odpowiadać energetycznym normom bezpieczeństwa i musi działać bezbłędnie.
- Podłączenie elektryczne musi być chronione przez wilgocią.
- Jeśli istnieje niebezpieczeństwo zalania połączeń elektrycznych, należy je podnieść na większą wysokość.
- W żadnym wypadku nie dopuść do przedostania się do obiegu agresywnych płynów i materiałów ściernych.
- Pompę zanurzeniową należy chronić przed mrozem.
- Należy chronić pompę przed pracą na biegu jałowym.
- Nie dopuść, aby dzieci miały dostęp do części pompy.

# 5. KONSERWACJA I PRZECHOWYWANIE

Ta pompa zanurzeniowa została zatwierdzona jako wysokiej jakości produkt bezobsługowy, podlegającym kilku kontrolom wyjściowym. Zaleca się dokonywanie regularnej kontroli i konserwacji, które zapewnią długą żywotność i stałą funkcjonalność.

**⚠ UWAGA:** Przed dokonaniem jakiegokolwiek konserwacji odłącz zasilanie doprowadzające.

## Konserwacja

- ☸ jeśli pompa będzie często przenoszona w trakcie jej działania, powinna zostać po każdym użyciu przepłukana czystą wodą.
- ☸ W przypadku stabilnej instalacji działanie wyłącznika pływakowego należy sprawdzać co 3 miesiące.
- ☸ Wszelkie osady włókniste należy usunąć z wnętrza pompy za pomocą strumienia wody.
- ☸ Co 3 miesiące należy oczyścić podłogę zbiornika z błota.
- ☸ Osady na pływaku należy usunąć czystą wodą.

## Czyszczenie wirnika pompy

Jeśli w korpusie pompy osadzi się nadmierna ilość zanieczyszczeń, przepłucz pompę czystą wodą.

## 6. DANE TECHNICZNE

	<b>FVC 2001-EC</b>	<b>FVC 2003-EK</b>
Napięcie/Częstotliwość	230 V ~ 50 HZ	230 V ~ 50 HZ
Pobór mocy	250 W	400 W
Maksymalna transportowana ilość	5000 l/h	7500 l/h
Maksymalna wysokość łoczenia	6 m	5 m
Maksymalna głębokość zanurzenia	5 m	5 m
Maksymalna temperatura medium	35 °C	35 °C
Maksymalna wartość zanieczyszczeń stałych w medium	Dia. 5 mm	Dia. 35 mm
Wysokość punktu włączania: Włączone	Okolo 50 cm	Okolo 50 cm
Wysokość punktu włączania: Wyłączone	Okolo 5 cm	Okolo 5 cm

## 7. CO ZROBIĆ, JEŚLI...

<b>Jeśli...</b>	<b>Przyczyny</b>	<b>Naprawa</b>
Pompa się nie uruchamia	<ul style="list-style-type: none"> <li>- Bez doprowadzenia zasilania</li> <li>- Pływak się nie włącza</li> </ul>	<ul style="list-style-type: none"> <li>- Sprawdź zasilanie</li> <li>- Przesuń pływak na wyższą pozycję</li> </ul>
Bez przepływu	<ul style="list-style-type: none"> <li>- Siłko ssące jest zanieczyszczone</li> <li>- Wąż ciśnieniowy jest zgięty</li> </ul>	<ul style="list-style-type: none"> <li>- Wypłucz siłko ssące za pomocą strumienia wody</li> <li>- Wyprostuj wąż</li> </ul>
Pompa się nie wyłącza	<ul style="list-style-type: none"> <li>- Pływak nie może spaść niżej</li> </ul>	<ul style="list-style-type: none"> <li>- Umieść pompę prawidłowo na dnie zbiornika</li> </ul>
Niedostateczny przepływ	<ul style="list-style-type: none"> <li>- Siłko ssące jest zanieczyszczone</li> <li>- Obniżona pojemność pompy na skutek działania brudnej i zanieczyszczonej wody</li> </ul>	<ul style="list-style-type: none"> <li>- Oczyszcz siłko ssące</li> <li>- Oczyszcz pompę i przepłucz wąż czystą wodą</li> </ul>
Pompa wyłącza się po krótkim czasie	<ul style="list-style-type: none"> <li>- Bezpiecznik termiczny zatrzymuje pracę pompy na skutek oddziaływania brudnej wody</li> <li>- Woda jest zbyt gorąca. Bezpiecznik termiczny zatrzymuje pracę pompy.</li> </ul>	<ul style="list-style-type: none"> <li>- Wyjmij wtyczkę kabla doprowadzającego. Wyczyść pompę i zbiornik.</li> <li>- Upewnij się, że nie została przekroczona maksymalna temperatura wody 35 °C</li> </ul>



**Uwaga:** Gwarancja nie dotyczy:

- ✿ Uszkodzenia wirnikowego uszczelnienia mechanicznego na skutek pracy biegu jałowego lub oddziaływania obcych przedmiotów w wodzie.
- ✿ Blokowania koła napędowego przez przedmioty obce.
- ✿ Uszkodzenia podczas transportu.
- ✿ Uszkodzenia spowodowanego na skutek niefachowej ingerencji osób.

## 8. LIKWIDACJA

### WSKAZÓWKI I INFORMACJE DOTYCZĄCE GOSPODARKI ZUŻYTYM OPAKOWANIEM

Zużyty materiał opakowaniowy należy dostarczyć do punktu przeznaczonego do składowania odpadu, wyznaczonego przez urzędy lokalne.

### UTYLIZACJA ZUŻYTYCH URZĄDZEŃ ELEKTRYCZNYCH I ELEKTRONICZNYCH



Ten symbol, umieszczony na produktach lub w ich dokumentacji, oznacza, że zużytych wyrobów elektrycznych i elektronicznych nie wolno likwidować wraz ze zwykłym odpadem komunalnym. W celu zapewnienia należytej likwidacji, utylizacji i recyklingu tych wyrobów należy przekazać je do wyznaczonych składnic odpadów. W niektórych krajach Unii Europejskiej lub innych państwach europejskich można zamiast tego zwrócić tego rodzaju wyroby lokalnemu sprzedawcy przy kupnie ekwiwalentnego nowego produktu. Właściwa likwidacja tych produktów pozwoli zachować cenne źródła surowców naturalnych i pomoże w zapobieganiu negatywnemu wpływowi na środowisko naturalne i zdrowie ludzkie, co może spowodować niewłaściwa likwidacja odpadów. Szczegółowych informacji udzielą Państwu urzędy miejskie lub najbliższe składnice odpadów. W przypadku niewłaściwej utylizacji tego rodzaju odpadu mogą zostać nałożone kary zgodnie z lokalnymi przepisami.

#### Dotyczy przedsiębiorców z krajów Unii Europejskiej

Jeśli chcą Państwo likwidować urządzenia elektryczne i elektroniczne, prosimy o uzyskanie potrzebnych informacji od sprzedawcy lub dostawcy wyrobu.

#### Likwidacja wyrobów w krajach spoza Unii Europejskiej

Ten symbol obowiązuje w Unii Europejskiej. Jeśli chcą Państwo zlikwidować ten wyrób, prosimy o uzyskanie potrzebnych informacji dotyczących prawidłowego sposobu likwidacji od lokalnych urzędów lub od sprzedawcy.



Ten wyrób spełnia wszystkie podstawowe wymagania dyrektyw UE, które go dotyczą.

Zastrzegamy sobie możliwość dokonywania zmian tekstu, designu i danych technicznych wyrobu bez uprzedzenia.





# Погружной насос

## РУКОВОДСТВО ПОЛЬЗОВАТЕЛЯ

Благодарим за приобретение данного погружного насоса! Перед началом эксплуатации внимательно прочитайте данное руководство и сохраните его для справки в дальнейшем.

## СОДЕРЖАНИЕ

ИЛЛЮСТРАЦИИ.....	1
1. ОБЩИЕ ИНСТРУКЦИИ ПО ТЕХНИКЕ БЕЗОПАСНОСТИ.....	43
Важные уведомления о безопасности	
Упаковка	
Руководство пользователя	
2. ОПИСАНИЕ И КОМПЛЕКТАЦИЯ.....	43
3. ВВОД В ЭКСПЛУАТАЦИЮ.....	44
4. ИНСТРУКЦИИ ПО ЭКСПЛУАТАЦИИ.....	45
Цель использования	
Инструкции по использованию	
Электробезопасность	
5. ТЕХНИЧЕСКОЕ ОБСЛУЖИВАНИЕ И ХРАНЕНИЕ .....	47
6. ТЕХНИЧЕСКИЕ ХАРАКТЕРИСТИКИ .....	48
7. ПОИСК И УСТРАНЕНИЕ НЕИСПРАВНОСТЕЙ .....	48
8. УТИЛИЗАЦИЯ .....	49

---

# 1. ОБЩИЕ ПРАВИЛА ТЕХНИКИ БЕЗОПАСНОСТИ

## ВАЖНЫЕ ПРЕДУПРЕЖДЕНИЯ О БЕЗОПАСНОСТИ

- ✿ Осторожно распакуйте устройство. Не выбрасывайте части упаковки до того, как проверите комплектность.
- ✿ Прочитайте все предупреждения и указания. Несоблюдение предупреждений и указаний может привести к поражению электрическим током, пожару и/или серьезным травмам.

**⚠ ВНИМАНИЕ!** Риск поражение электрическим током!

### Упаковка

Изделие находится в упаковке, предотвращающей повреждение при транспортировке. Данная упаковка является ресурсом и ее можно передать на повторную переработку.

### Инструкции по эксплуатации

Перед началом работы с погружным насосом прочтите следующие инструкции по технике безопасности и руководство пользователя. Ознакомьтесь со всеми частями и правильной эксплуатацией устройства. Сохраните руководство пользователя в надежном месте, откуда его можно легко извлечь для последующего использования. Если устройство передается кому-либо другому, руководство пользователя необходимо передать вместе с ним. Соблюдение инструкций прилагаемого руководства пользователя является предварительным условием для безопасного использования устройства. Руководство пользователя также содержит инструкции по эксплуатации, обслуживанию и ремонту.

**Производитель не несет никакой ответственности за несчастные случаи или повреждения, причиной которых стало несоблюдение следующих инструкций в данном руководстве.**

# 2. ОПИСАНИЕ И КОМПЛЕКТАЦИЯ

Осторожно распакуйте устройство и проверьте наличие следующих частей:

### Описание устройства (см. рис. 1)

- 1 Корпус насоса
- 2 Кабель питания с электрической вилкой
- 3 Шланговый разъем с возможностью подсоединения шлангов 1 и 2 дюйма
- 4 Угловой трубный штуцер насоса
- 5 Шланговый разъем с угловым трубным штуцером насоса в сборе

- 6 Переключающий поплавок
- 7 Регулятор высоты переключающего поплавка

### Комплектация

- ✿ Погружной насос
- ✿ Инструкции по эксплуатации
- ✿ Шланговый разъем с угловым трубным штуцером насоса

В случае отсутствия или повреждения каких-либо частей обратитесь к продавцу пылесоса.

## 3. ВВОД В ЭКСПЛУАТАЦИЮ

### Установка

Погружные насосы устанавливаются следующим образом:

- ✿ в стационарном положении с жесткой трубой.
- ✿ в стационарном положении с гибкой трубой.
- ✿ Запрещается подвешивать насос за выпускной шланг или кабель питания без дополнительной опоры.
- ✿ Погружной насос должен подвешиваться на держателе или устанавливаться на дно резервуара.
- ✿ Для правильного функционирования насоса дно резервуара должно быть защищено от грязи (относится к насосам, перекачивающим чистую воду) и крупных отложений (размеры загрязнений см. в технических характеристиках отдельной модели).
- ✿ Если уровень воды сильно опустится, отложения в резервуаре для перекачивания быстро высохнут и будут препятствовать повторному запуску насоса. Поэтому важно регулярно проверять погружной насос (запуская его).
- ✿ Поплавок устанавливается таким образом, чтобы насос можно было немедленно запустить.

После прочтения данных инструкций можно подготовить насос к эксплуатации. Необходимо обеспечить следующее:

- ✿ Убедитесь, что насос стоит на дне резервуара.
- ✿ Убедитесь, что выпускной шланг правильно присоединен.
- ✿ Убедитесь, что номинал электропитания составляет 230 В ~, 50 Гц.
- ✿ Убедитесь, что штепсельная розетка находится в хорошем состоянии.
- ✿ Убедитесь, что влага не сможет попасть в источник электропитания.
- ✿ Не допускайте работы насоса без воды.

Перед вводом насоса в эксплуатацию проверьте следующее:

- ✿ Переключающий поплавок установлен таким образом, чтобы он мог достичь уровня включения или отключения с применением небольшого усилия. После проверки установки поместите насос в бак с водой и аккуратно поднимите поплавок рукой, затем опять опустить его. В это время убедитесь, что насос запустился, затем автоматически отключился.
- ✿ Убедитесь, что расстояние между переключающим поплавком и держателем стопора не слишком маленькое. Невозможно гарантировать правильность функционирования, если расстояние слишком маленькое.
- ✿ Когда переключающий поплавок будет отрегулирован, убедитесь, что он не касается основания до отключения насоса.
- ✿ Положение активации переключающего поплавка можно отрегулировать в держателе стопора.

**⚠ ВНИМАНИЕ!** Риск работы устройства без воды.

**📖 Примечание.** Минимальные размеры резервуара для насоса должны составлять 40 × 40 × 50 см (высота × ширина × глубина), чтобы поплавок мог свободно перемещаться.

### Подключение к электросети

Новый погружной насос оснащен электрической вилкой, которая предотвращает электрический разряд и соответствует строгим требованиям. Насос предназначен для подключения к безопасной штепсельной розетке номиналом 230 В ~, 50 Гц. Убедитесь, что она находится в идеальном состоянии. Вставьте вилку в розетку – насос готов к использованию.

**⚠ ВНИМАНИЕ!** Если кабель питания или электрическая вилка повреждены в результате внешнего воздействия, не ремонтируйте их, а обратитесь в уполномоченный сервисный центр!

**⚠ ВНИМАНИЕ!** Такой ремонт должен производиться только в уполномоченном сервисном центре.

## 4. ИНСТРУКЦИИ ПО ЭКСПЛУАТАЦИИ

### Назначение

- ✿ Данный насос может использоваться в любом месте, где нужно перекачать воду из одного места в другое, например, он может использоваться дома, в сельском хозяйстве, в саду, в водопроводных сетях во многих других областях применения.
- ✿ Данное изделие предназначено для частного бытового использования.
- ✿ Он не подходит для профессионального использования.

- ✿ Погружной насос подходит для перекачивания воды в водораспределительной системе и для перекачивания хлорированной воды бассейна.
- ✿ Он не подходит для перекачивания сточных вод в канализационных системах, соленой воды, агрессивных или легко воспламеняющихся сред. Он также не предназначен для работы с пищевыми продуктами и для создания водяной струи в садовых водоемах.
- ✿ Он не предназначен для перекачивания питьевой воды!

### Указания по использованию

**⚠ ВНИМАНИЕ!** Перед настройкой устройства, перед выполнением обслуживания, а также если кабель электропитания пережат или поврежден, отключайте его от электрической розетки!

 Перед использованием погружного насоса внимательно прочтите все инструкции по технике безопасности и инструкции по использованию насоса. Только после прочтения этих инструкций можно безопасно и надежно использовать все функции насоса. Нужно соблюдать все местные нормы, действующие в стране. Эти нормы действительны вместе с отдельными указаниями, приведенными в данных инструкция.

**⚠ ВНИМАНИЕ!** Если насос будет использоваться рядом с бассейном или садовым водоемом или в их защитной зоне, электросеть должна быть оборудована автоматическим выключателем. Запрещается использовать насос, если в бассейне или садовом водоеме находятся люди! Также запрещается его использовать, если в бассейне или садовом водоеме находится рыба или другие живые существа. Для установки обратитесь в компетентную компанию.

- ✿ Погружной насос предназначен для перекачивания воды, температура которой не превышает 35 °С.
- ✿ Запрещается использовать насос для перекачивания других жидкостей, в частности моторных масел, чистящих средств или других химических веществ!

### Электробезопасность

- ✿ Насос можно подключать к любой электрической розетке, установленной согласно представленным нормам.
- ✿ Номинал питания розетки должен составлять 230 В ~, 50 Гц.

**⚠ ВНИМАНИЕ! Важно для обеспечения личной безопасности.** Перед первым запуском нового погружного насоса необходимо, чтобы специалист проверил следующее:

- Заземление
- Нулевая жила
- Автоматический размыкатель цепи должен соответствовать нормам по энергетической безопасности. Он также должен идеально работать.
- Электрический разъем должен быть защищен от влаги.
- Если существует риск затопления электрического разъема, его необходимо передвинуть выше.
- Ни при каких обстоятельствах не допускается перекачивание агрессивных веществ или крупнозернистых материалов.
- Погружной насос должен быть защищен от замерзания.
- Насос должен быть защищен от работы без воды.
- Необходимо принять соответствующие меры, чтобы предотвратить допуск детей к частям насоса.

## 5. ТЕХНИЧЕСКОЕ ОБСЛУЖИВАНИЕ И ХРАНЕНИЕ

При прохождении нескольких окончательных проверок погружной насос был одобрен как не требующее обслуживания высококачественное изделие. Рекомендуется выполнять регулярные проверки и обслуживание, что обеспечит продолжительный срок службы и неизменные характеристики.

**⚠ ВНИМАНИЕ!** Перед выполнением любого обслуживания отключите устройство от источника питания.

### Обслуживание

- ✿ Если насос регулярно перемещается во время работы, после каждого использования с чистой водой он должен промываться водой.
- ✿ Если насос установлен стационарно, работу переключающего поплавка нежно проверять каждые 3 месяца.
- ✿ Любые волокнистые отложения внутри насоса должны удаляться с помощью водяной струи.
- ✿ Каждые 3 месяца необходимо удалять грязь со дна резервуара для перекачивания.
- ✿ Очищайте отложения на поплавке чистой водой.

### Очистка крыльчатки насоса

Если в корпусе насоса скопится чрезмерное количество мусора, промойте насос чистой водой.

## 6. ТЕХНИЧЕСКИЕ ХАРАКТЕРИСТИКИ

	FVC 2001-EK	FVC 2003-EK
Напряжение, частота	230 В ~, 50 Гц	230 В ~, 50 Гц
Входное питание	250 Вт	400 Вт
Максимальный расход	5000 л/ч	7500 л/ч
Максимальное расстояние перекачки	6 м	5 м
Максимальная глубина погружения	5 м	5 м
Максимальная температура среды	35 °С	35 °С
Максимальный размер твердых частиц в среде	Диаметр 5 мм	Диаметр 35 мм
Высота точки переключения: Включение	Прибл. 50 см	Прибл. 50 см
Высота точки переключения: Отключение	Прибл. 5 см	Прибл. 5 см

## 7. ПОИСК И УСТРАНЕНИЕ НЕИСПРАВНОСТЕЙ

Неисправность...	Причины	Ремонт
Насос не запускается	<ul style="list-style-type: none"> <li>– Отсутствует питание</li> <li>– Поплавок не выполняет переключение</li> </ul>	<ul style="list-style-type: none"> <li>– Проверьте источник питания</li> <li>– Переместите поплавок выше</li> </ul>
Отсутствие потока	<ul style="list-style-type: none"> <li>– Засорился сетчатый фильтр на впуске</li> <li>– Изогнут напорный шланг</li> </ul>	<ul style="list-style-type: none"> <li>– Промойте сетчатый фильтр на впуске струей воды</li> <li>– Выпрямите шланг</li> </ul>
Насос не отключается	<ul style="list-style-type: none"> <li>– Поплавок не может опуститься ниже</li> </ul>	<ul style="list-style-type: none"> <li>– Правильно установите насос на дно резервуара</li> </ul>
Недостаточный поток	<ul style="list-style-type: none"> <li>– Засорился сетчатый фильтр на впуске</li> <li>– Мощность насоса снижена загрязненной или илистой водой</li> </ul>	<ul style="list-style-type: none"> <li>– Очистите сетчатый фильтр на впуске</li> <li>– Очистите насос и промойте шланг чистой водой</li> </ul>
Через короткий промежуток времени насос отключается	<ul style="list-style-type: none"> <li>– Термостат останавливает насос вследствие загрязненной воды</li> <li>– Слишком высокая температура воды. Термостат останавливает насос</li> </ul>	<ul style="list-style-type: none"> <li>– Отсоедините вилку от источника питания. Очистите насос и резервуар</li> <li>– Убедитесь, что не превышена максимальная температура 35 °С</li> </ul>

 **Примечание.** Гарантия не покрывает следующее:

- ✿ Повреждение вращающегося механического уплотнения вследствие работы насоса без воды или воздействия посторонних предметов в воде
- ✿ Блокирование рабочего колеса посторонними предметами
- ✿ Повреждение во время транспортировки
- ✿ Повреждения вследствие несанкционированных модификаций

## 8. УТИЛИЗАЦИЯ

### ИНСТРУКЦИИ ПО УТИЛИЗАЦИИ ИСПОЛЬЗОВАННОГО УПАКОВОЧНОГО МАТЕРИАЛА

Упаковочный материал необходимо утилизировать только в специально отведенных местах для сбора мусора.

### ИНСТРУКЦИИ ПО УТИЛИЗАЦИИ ЭЛЕКТРИЧЕСКОГО И ЭЛЕКТРОННОГО ОБОРУДОВАНИЯ



Данное обозначение на изделии или на оригинальной документации к нему означает, что отработавшее электрическое и электронное оборудование не следует выбрасывать вместе с обычными бытовыми отходами. Следует передать его в специализированные центры сбора отходов для утилизации и повторной переработки. Кроме того, в некоторых странах Европейского Союза отработавшие изделия можно вернуть по месту приобретения при покупке аналогичного нового продукта. Правильная утилизация данного изделия позволит сохранить ценные природные ресурсы и предотвратить вредное воздействие на окружающую среду. Дополнительную информацию можно получить, обратившись в местную информационную службу или в центр сбора и утилизации отходов. В соответствии с местным законодательством, неправильная утилизация отходов данного типа может повлечь за собой наложение штрафа.

#### Для предприятий стран ЕС

Для получения информации о правильной утилизации электрического или электронного оборудования обратитесь в пункт розничной или оптовой продажи.

#### Утилизация оборудования в других странах, не входящих в состав ЕС

Данный символ действителен на территории Европейского Союза. Для получения информации об утилизации данного продукта обратитесь в местную справочную службу или по месту его приобретения. Данное изделие соответствует требованиям ЕС по электромагнитной совместимости и электробезопасности.



Данный продукт соответствует всем соответствующим основным стандартам ЕС.

Мы сохраняем за собой право вносить изменения в текст, конструкцию и технические характеристики без предварительного уведомления.



# Panardinamas siurblys

## NAUDOJIMO INSTRUKCIJA

Dėkojame, kad įsigijote šį panardinamą siurblių. Prieš pradėdami naudoti šį gaminį, atidžiai perskaitykite šią naudojimo instrukciją ir išsaugokite ją, kad galėtumėte ja pasinaudoti ateityje.

## TURINYS

ILIUSTRUOTAS PRIEDAS.....	1
1. BENDROJI SAUGOS INSTRUKCIJA .....	51
Svarbūs įspėjimai dėl saugos	
Pakuotė	
Naudojimo instrukcija	
2. PRIETAISO APRAŠYMAS IR PAKUOTĖS TURINYS .....	51
3. PARUOŠIMAS NAUDOJIMUI.....	52
4. NAUDOJIMO INSTRUKCIJA .....	53
Gaminio paskirtis	
Nurodymai, kaip naudoti	
Elektrosauga	
5. TECHNINĖ PRIEŽIŪRA IR LAIKYMAS .....	54
6. TECHNINIAI DUOMENYS.....	55
7. „KĄ DARYTI, JEIGU...“ .....	55
8. SENO PRIETAISO IŠMETIMAS .....	56

# 1. BENDROSIOS SAUGOS TAISYKLĖS

## Svarbūs įspėjimai dėl saugos

- ⚠ Atsargiai išpakuokite šį gaminį ir jokiais būdais neišmeskite jokios pakuotės dalies tol, kol neįsitikinsite, kad radote visas šio gaminio sudedamąsias dalis.
- ⚠ Perskaitykite visus įspėjimus ir nurodymus. Nesivadovaujant šiais įspėjimais arba nurodymais, galima patirti elektros smūgį, sukelti gaisrą ir (arba) patirti sunkių sužeidimų.

**⚠ DĖMESIO:** Saugokitės elektros smūgio!

## Pakuotė

Gaminys yra supakuotas, kad nebūtų sugadintas jį vežant. Šią pakuotę galima perdirbti, todėl galite ją pristatyti į atliekų perdirbimo punktą.

## Naudojimo instrukcija

Prieš pradėdami naudoti šį panardinamą siurbį, perskaitykite toliau pateiktas saugos taisykles ir naudojimo instrukciją. Susipažinkite su visomis dalimis ir išmokite tinkamai naudoti prietaisą. Laikykite šį vartotojo vadovą saugioje, lengvai pasiekiamoje vietoje, kad juo galima būtų pasinaudoti ir vėliau. Jeigu šį gaminį atiduodate kitam žmogui, kartu atiduokite ir naudojimo instrukciją. Vadovautis instrukcija – būtina sąlyga, norint saugiai naudoti šį sodo įrenginį. Šioje naudojimo instrukcijoje taip pat pateikiami nurodymai, kaip šį gaminį naudoti, techniškai prižiūrėti ir remontuoti.

**Gamintojas neprisima jokios atsakomybės už nelaimingus atsitikimus arba žalą, patirtą nesilaikant šioje instrukcijoje pateiktų nurodymų.**

# 2. PRIETAISO APRAŠYMAS IR PAKUOTĖS TURINYS

Atsargiai išimkite gaminį iš pakuotės ir patikrinkite, ar joje yra visos šios dalys:

## Prietaiso aprašymas (žr. 1 pav.)

- |  |   |
|--|---|
| 1 Siurblio korpusas                                      | 5 Žarnos jungtis su siurblio vamzdžio alkūne – sumontuota |
| 2 Maitinimo laidas su elektros kištuku                   | 6 Plūdinis jungiklis                                      |
| 3 Žarnos jungtis su galimybe prijungti prie 1"/2" žarnos | 7 Plūdinio jungiklio aukščio nuostata                     |
| 4 Žarnos vamzdžio alkūnė                                 |   |

## Pakuotės sudėtis

- ⚠ Panardinamas siurblys
- ⚠ Naudojimo instrukcija
- ⚠ Žarnos jungtis su siurblio vamzdžio alkūne

Jeigu kokių nors dalių trūksta arba jos apgadintos, susisiekite su pardavėju, iš kurio pirkote šį prietaisą.

# 3. PARUOŠIMAS NAUDOJIMUI

## Montavimas

Panardinami siurbliai montuojami taip:

- ☛ nuolatinėje padėtyje su standžiuoju vamzdžiu.
- ☛ nuolatinėje padėtyje su lanksčiuoju vamzdžiu.
- ☛ Draudžiama montuoti siurbį, pakabinant jį ant išleidimo žarnos arba maitinimo laido be papildomos atramos.
- ☛ Panardinamą siurbį privaloma kabinti ant laikiklio arba jį reikia pastatyti ant bako dugno.
- ☛ Norint, kad siurblys veiktų tinkamai, bako apačia privalo būti apsaugota nuo bet kokio purvo (taikytina švaraus vandens siurbliams) ir nuo bet kokių didesnių nuosėdų (norėdami sužinoti leistinus purvo dalelių dydžius, žr. konkrečių modelių techninius duomenis).
- ☛ Jeigu vandens lygis pernelyg nukrenta, siurbimo angoje esantis likutis greitai išsenka ir neleidžia siurbliui vėl pasileisti. Todėl panardinamą siurbį būtina reguliariai tikrinti (jį įjungiant).
- ☛ Plūdė nustatyta kaip, kad siurbį galima būtų įjungti nedelsiant.

Atidžiai perskaitykite šiuos nurodymus, galite paruošti siurbį naudojimui; visgi nepamirškite šių dalykų:

- ☛ Patikrinkite, ar siurblys stovi ant bako dugno.
- ☛ Patikrinkite, ar tinkamai prijungta išleidimo žarna.
- ☛ Patikrinkite, ar elektros lizdas yra 230 V ~ 50 Hz.
- ☛ Patikrinkite, ar elektros lizdas yra geros būklės.
- ☛ Užtikrinkite, kad vanduo niekada nepatektų į elektros šaltinį.
- ☛ Neleiskite, kad siurblys liktų tuščias.

Prieš pradėdami naudoti siurbį, patikrinkite šiuos dalykus:

- ☛ Plūdinis jungiklis įrengtas taip, kad jis galėtų pasiekti įjungimo arba išjungimo lygį esant minimaliai jėgai. Patikrinę šį įrengimą, dėkite siurbį į baką su vandeniu ir atsargiai ranka pakelkite plūdinį jungiklį, paskui vėl jį padėkite. Atlikdami šį veiksmą, stebėkite, ar siurblys įsijungė, o paskui pats išsijungė.
- ☛ Užtikrinkite, kad atstumas tarp plūdinio jungiklio ir saugiklio laikiklio nebūtų per mažas. Jeigu tarpelis per mažas, tinkamo įrenginio veikimo užtikrinti neįmanoma.
- ☛ Nustatę plūdinį jungiklį, patikrinkite, ar prieš siurbliui išsijungiant, jis neliečia pagrindo.
- ☛ Plūdinio jungiklio veikimo padėtį galima nustatyti reguliuojant plūdę saugiklio laikikyje.

**⚠ DĖMESIO:** Pavojus, kylantis naudojant tuščią siurbį.

**📖 Pastaba:** Siurblio bako matmenys turi būti bent 40 × 40 × 50 cm (aukštis × plotis × gylis), kad plūdė galėtų laisvai judėti kartu su jungikliu.

## Prijungimas prie elektros tinklo

Naujame panardinamame siurblyje įrengtas elektros kištukas su apsauga nuo elektros iškrovos, atitinkantis griežtus standartus. Siurblys skirtas jungti į saugų, 230 V ~ 50 Hz elektros lizdą. Patikrinkite, ar jis puikios būklės. Įkiškite kištuką į lizdą ir siurblys bus paruoštas naudoti.

**⚠ DĖMESIO: Jeigu maitinimo laidas arba elektros kištukas būtų kaip nors išoriškai pažeisti, netaisykite maitinimo laido patys, o susisiekite su įgaliotuoju techninio aptarnavimo centru!**

**⚠ DĖMESIO:** šį remontą privalo atlikti tik įgaliotasis techninio aptarnavimo centras.

## 4. NAUDOJIMO INSTRUKCIJA

### Naudojimo paskirtis

- ✿ Šį siurbį galite naudoti bet kur, kur tik norite perkalti vandenį iš vienos vietos į kitą, pvz., namuose, žemės ūkyje, sode, atlikdami santechnikos darbus ir daugeliui kitų darbų atlikti.
- ✿ Šis gaminytis skirtas naudoti tik privačiame namų ūkyje.
- ✿ Jis nėra skirtas profesionaliam naudojimui.
- ✿ Panardinamą siurbį galima naudoti vandens paskirstymo sistemoje ir chloruotam baseino vandeniui tvarkyti.
- ✿ Jis nėra tinkamas nuotėkoms nuotėkų sistemose tvarkyti, sūriam vandeniui arba lengvai užsiliepsnojančioms medžiagoms perpilti; jo negalima naudoti maisto perdirbimo pramonėje arba kaip siurblio sodo fontanams ir tvenkiniams.
- ✿ Jis nėra skirtas geriamam vandeniui pumpuoti!

### Naudojimo instrukcija

**⚠ DĖMESIO:** Prieš padėdami prietaisą į vietą, prieš atlikdami jos techninės priežiūros darbus, jeigu elektros kabelis užstrigtų arba jis būtų pažeistas, visuomet ištraukite kištuką iš elektros lizdo!

 Prieš pradėdami naudoti panardinamą siurbį, pirmiausiai atidžiai perskaitykite saugos instrukciją ir siurblio naudojimo instrukciją. Tik perskaitę šias instrukcijas galėsite saugiai ir patikimai naudoti visas šio siurblio funkcijas. Privalote laikytis visų savo šalyje galiojančių vietos taisyklių. Šios taisyklės taikytinos kartu su informacija, pateikta šioje instrukcijoje.

**⚠ DĖMESIO: Jeigu siurbį naudosite šalia baseinų arba sodo tvenkinių, arba jų saugos zonoje, energetinėje sistemoje privalo būti įrengtas grandinės pertraukiklis. Jeigu baseine arba sodo tvenkinyje yra žmonių, siurbį naudoti draudžiama! Jo taip pat nenaudokite, jeigu baseine arba sodo tvenkinyje yra žuvų ar panašių gyvų sutvėrimų. Susisiekite su profesionalia bendrove dėl instaliacijos.**

- ✿ Panardinamas siurblys skirtas pumpuoti maks. 35 °C temperatūros vandenį.
- ✿ Siurblio negalima naudoti kitiems skysčiams, ypač variklio alyvoms, valymo medžiagoms ir kitiems cheminiams produktams pumpuoti!

### Elektros sauga

- ✿ Siurbį galima jungti į bet kokį elektros lizdą, įrengtą pagal nurodytus standartus.
- ✿ Elektros kištukas privalo būti 230 V ~ 50 Hz.

**⚠ DĖMESIO – svarbu asmeninės saugos užtikrinimui.** Prieš pirmą kartą pradėdami naudoti naują panardinamą siurbį, paprašykite, kad specialistas patikrintų šiuos dalykus:

- Įžeminimą
- Neutralų laidą
- Elektros grandinės pertraukiklis privalo atitikti energijos saugos standartus ir privalo puikiai veikti.
- Elektros jungtis privalo būti apsaugota nuo drėgmės.
- Jeigu galėtų atsirasti pavojus, kad elektros jungtis bus užlieta, ją privaloma perkelti aukščiau.
- Visuomet saugokite nuo edančiųjų skysčių ir rupių medžiagų cirkuliacijos.
- Panardinamas siurblys privalo būti apsaugotas nuo užšalimo.
- Panardinamą siurbį privaloma apsaugoti, kad jis neveiktų tuščias.
- Imkitės tinkamų priemonių, kad siurblio dalių neliestų vaikai.

## 5. TECHNINĖ PRIEŽIŪRA IR LAIKYMAS

Šis panardinamas siurblys yra aprobuotas kaip aukštos kokybės, keliais galutiniais bandymais patikrintas įrenginys, kuriam nereikia atlikti techninės priežiūros. Mes rekomenduojame siurbį reguliariai tikrinti ir techniškai prižiūrėti, kad būtų užtikrintas jo ilgalaikis naudojimas ir nuolatinis veikimas.

**⚠ DĖMESIO:** Prieš atlikdami bet kokius techninės priežiūros darbus, atjunkite siurbį nuo elektros šaltinio.

### Techninė priežiūra

- ✿ Jeigu siurblys naudojant reguliariai perkeliamas, po kiekvieno panaudojimo jį būtina išskalauti švariu vandeniu.
- ✿ Jeigu siurblys įrengtas nejudamai, plūdinio jungiklio veikimą reikia tikrinti kas 3 mėnesius.
- ✿ Bet kokias pluoštines nuosėdas, kurių gali susikaupti siurblio viduje, reikia išplauti vandens srove.
- ✿ Kas 3 mėnesius reikia išplauti pumpavimo angos apačioje susikaupusį purvą.
- ✿ Nuplaukite nuosėdas nuo plūdės švariu vandeniu.

### Siurblio sparnuotės valymas

Jeigu ant siurblio korpuso susikaupę pernelyg daug purvo, nuplaukite siurbį švariu vandeniu.

## 6. TECHNINIAI DUOMENYS

	FVC 2001-EK	FVC 2003-EK
Įtampa/dažnis	230 V ~ 50 HZ	230 V ~ 50 HZ
Įvesties galia	250 W	400 W
Maksimalus perleidimo kiekis	5 000 l/h	7 500 l/h
Maksimalus tiekimas	6 m	5 m
Maksimalus panardinimo gylis	5 m	5 m
Maksimali terpės temperatūra	35 °C	35 °C
Maksimalus kietųjų dalelių dydis terpėje	5 mm skersmens	35 mm skersmens
Perjungimo taško aukštis: Įjungus	Maždaug 50 cm	Maždaug 50 cm
Perjungimo taško aukštis: Išjungus	Maždaug 5 cm	Maždaug 5 cm

## 7. „KĄ DARYTI, JEIGU...“

Jeigu...	Priežastys	Atitaisymas
Siurblys neveikia	– Nutrūko elektros tiekimas – Plūdė neįsijungia	– Patikrinkite elektros tiekimą – Pakelkite plūdę aukščiau
Nėra srovės	– Užsikimšo siurbimo angos filtras – Užlenkta žarna	– Išplaukite siurbimo angos filtrą vandens srove – Ištiesinkite žarną
Siurblys neįsijungia	– Plūdė negali nusileisti	– Tinkamai padėkite siurblį ant bako dugno
Nepakankamas srautas	– Užsikimšo siurbimo angos filtras – Sumažėjęs siurblio galingumas dėl purvino ir dumbluoto vandens	– Išvalykite siurbimo angos filtrą – Nuplaukite siurblį ir praplaukite žarną švariu vandeniu
Įjungtas siurblys netrukus išsijungia	– Temperatūros saugiklis išjungia siurblį, nes vanduo yra purvinas – Vanduo per karštas. Temperatūros saugiklis išjungia siurblį	– Ištraukite elektros kištuką. Išvalykite siurblį ir pumpavimo angą – Patikrinkite, ar vandens temperatūra neviršija 35 °C

 **Pastaba:** Garantija negalioja:

- ✿ Sukamojo mechaninio tarpiklio pažeidimui, naudojus siurblį tuščią arba dėl to, kad vandenyje buvo pašalinių objektų
- ✿ Užblokavus veikiančią ratą pašaliniais objektais
- ✿ Pažeidimams transportavimo metu
- ✿ Žalai dėl įrenginio pakeitimų, atliktų nekvalifikuotų meistrų

## 8. SENO PRIETAISO IŠMETIMAS

### **NURODYMAI, KAIP IŠMESI PANAUDOTAS PAKAVIMO MEDŽIAGAS MEDŽIAGOS**

Išmeskite pakavimo medžiagas į tam skirtą atliekų išmetimo vietą.

### **ELEKTRONINIŲ IR ELEKTRINIŲ BUITINIŲ PRIETAISŲ IŠMETIMO INSTRUKCIJA**



Šis ant gaminių pažymėtas arba originaliuose dokumentuose esantis ženklas reiškia, kad panaudotų elektrinių arba elektroninių įrenginių negalima išmesti kartu su standartinėmis buitinėmis atliekomis. Siekiant šiuos gaminius išmesti, perdirbti ar pakeisti susidėvėjusius įrenginius naujais, juos reikia atiduoti į nustatytus atliekų surinkimo punktus. Arba, alternatyviai, kai kuriose Europos Sąjungos valstybėse narėse arba kitose Europos šalyse įsigydami atitinkamą naują gaminį, senus gaminius galite grąžinti vietos pardavėjams. Tinkamai išmesdami šį gaminį, padėsite tausoti brangius gamtinius išteklius ir išvengti potencialiai neigiamo poveikio aplinkai, kuris gali būti padarytas netinkamai išmetus atliekas. Išsamesnės informacijos pasiteiraukite savo savivaldybėje arba artimiausiame atliekų surinkimo punkte. Atsižvelgiant į nacionalinius teisės aktus, už netinkamą šio tipo atliekų išmetimą gali būti taikomos nuobaudos.

### **Europos Sąjungos valstybių narių verslo subjektams**

Jeigu norite išmesti elektrinius arba elektroninius prietaisus, reikiamos informacijos teiraukitės pas savo pardavėją arba tiekėją.

### **Atliekų išmetimas kitose, ne Europos Sąjungos šalyse**

Šis ženklas galioja Europos Sąjungoje. Jeigu norite išmesti šį gaminį, teiraukitės reikiamos informacijos apie tinkamą atliekų išmetimo būdą vietos savivaldybėje arba pas savo pardavėją. Šis gaminys atitinka ES reglamento dėl elektromagnetinio suderinamumo ir elektros saugos reikalavimus.



Šis gaminys atitinka visus atitinkamus pagrindinius ES reglamentų reikalavimus.

Tekstas, dizainas ir techninė specifikacija gali būti keičiami be išankstinio įspėjimo ir mes pasilikame teisę daryti šiuos pakeitimus.







