

Poznámka: Výrobce nenese žádnou odpovědnost za škody způsobné nerespektování výše uvedených specifikací.

Poznámka: Všechny stroje musí být vyrovnány pomocí vodováhy.

Technické specifikace stroje

Průměr hřídelí	28 mm
Průměr horní kladky	98 mm
Průměr spodních kladek	115 mm
Hmotnost	167 kg
Délka	58 cm
Šířka	55 cm
Výška	147 cm

1. Standardní specifikace

- Dvě kladky s manuálním pohonem.
- Podstavec stroje
- Hřídele ze tvrzené oceli.
- Zakružovací kladky a vodící válečky.
- Návod k obsluze.

2. Volitelné příslušenství





- Kladky pro zakružování trubek a profilů.
- Prodloužené hřídele



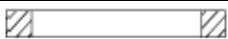

3. Bezpečnostní prvky

- Výstražné nápisy NEBEZPEČÍ na stroji.

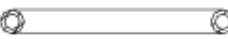
Poznámka: Kvůli bezpečnostním regulacím se mohou specifikace uvedené zde změnit bez předchozího varování. Výše uvedené rozměry a dalších charakteristiky se mohou také změnit bez předchozího varování.

Tabulka kapacity pro PRM 10 M

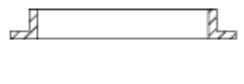
Číslo	Typ profilu	Max. rozměr materiálu (mm)	Min. zakružování (mm)	Poznámka
1		20 x 5 20 x 10	200 500	Standardní kladky
2		20 x 5 50 x 10	150 400	Standardní kladky
3		10 20	160 500	Standardní kladky
4		10 20	160 250	Doplňkové kladky
5		25 x 15 30 x 20	400 800	Doplňkové kladky

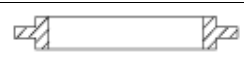
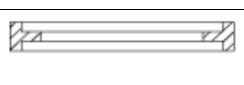
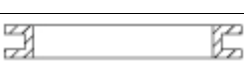
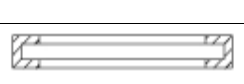
6		75 100 25	500 700	Doplňkové kladky
7		30 x 15 x 15 40 x 20 x 20	600 1000	Doplňkové kladky
8		20 x 20 x 2 30 x 30 x 3	600 900	Doplňkové kladky
9		30 x 30 x 4 35 x 35 x 4	400 800	Doplňkové kladky
10				Doplňkové kladky
11		30 x 30 x 4 35 x 35 x 4,5	400 600	Standardní kladka
12		30 x 30 x 4 35 x 35 x 4,5	400 600	Standardní kladka
13		30 x 30 x 4,5 40 x 20 x 5	500 700	Standardní kladka
14		30 x 30 x 4,5 40 x 20 x 5	500 700	Standardní kladka

Kapacita je určena pro materiál ST 42. Změny vyhrazeny.

Pozor: Nepoužívejte profily s větší tloušťkou než je určená kapacita stroje. Nezpracovávejte více než 1 kus najednou. Nepoužívejte stroj pro žádné jiné účely, než pro které byl sestrojen.

Standardní rozměry kladek pro PRM 10 M

Horní kladka

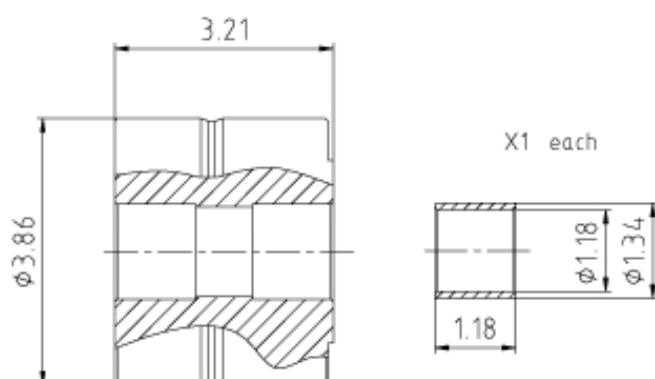

Dolní kladka

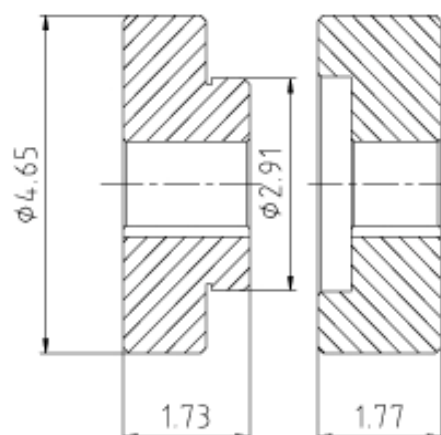

Hodnoty jsou uvedeny v palcích (1 palec = 25,4 mm).

Materiál SAE 1050 ztvrzen na min. 56 HRC.

Poznámka: Speciální kladky jsou také k dispozici.